

snapmaker

# Quick Start Guide

Quick Start Guide | Guide de démarrage | Guía de inicio rápido

快速安装指南 | クイックスタートガイド | 빠른 가이드

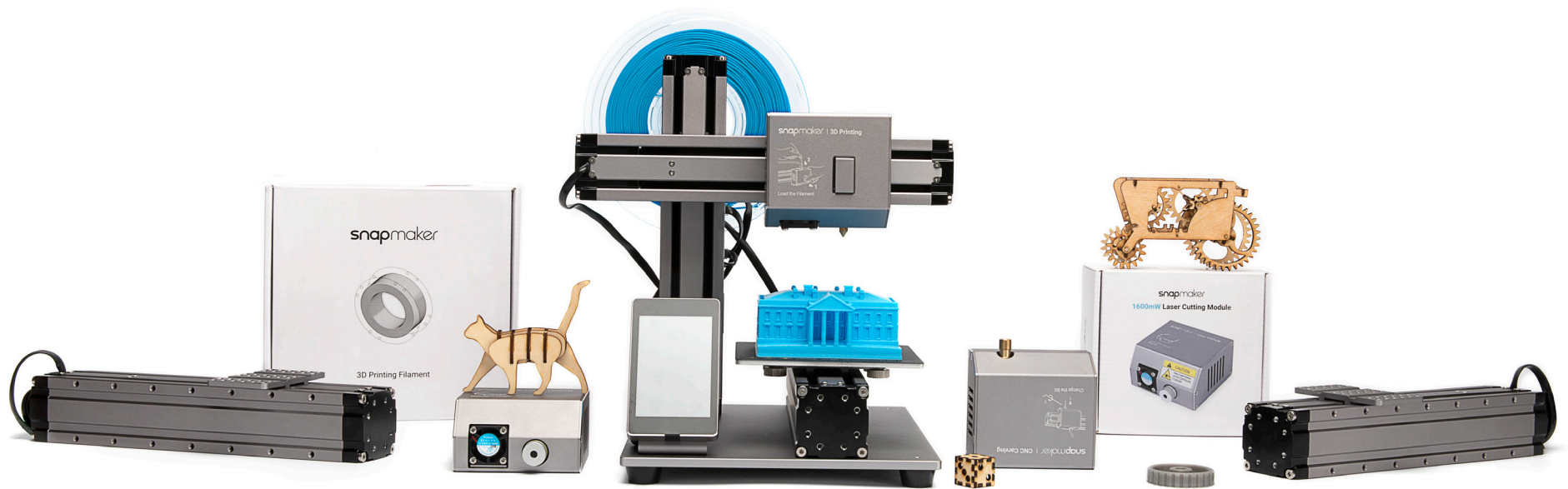

# Contents

Inhalt | Sommaire | Contenido | 目录 | 目次 | 내용



## Before You Start

Bevor Sie Beginnen | Avant de commencer | Antes de empezar  
开始之前 | 初めに | 시작하기전



## Assemble the 3D Printer

Aufbau des 3D-Druckers | Assembler l'imprimante 3D | Montar la impresora 3D  
组装 3D 打印机 | 3D 프린터의組立 | 3D프린터 조립하기



## Use the 3D Printer

Verwendung des 3D-Druckers | Utilisation de l'imprimante 3D | Usar la impresora 3D  
使用 3D 打印机 | 3D 프린터의使用 | 3D 프린터 사용하기

### Level the Heated Bed

Nivellieren des Heizbettes | Mise à niveau du lit chauffant | Nivelar cama caliente | 调平 | 히트베드의調整 | 히팅베드 수평맞추기

### Load Filament

Filament einfügen | Chargement du filament | Cargar filamento | 装料 | 필라멘트의取付 | 필라멘트 장착하기

### Start Printing

3D-Druck starten | Débuter l'impression | Comenzar a imprimir | 开始打印 | 造形を始めよう | 프린팅 시작하기

# Parts List

Teilaliste | Contenu | Lista de componentes | 零部作清單 | パーツリスト | 파트 리스트



## Laser Engraving Module x 1

Lasergravur-Modul | 激光模组  
Module de gravure laser | 레이저-각인모듈  
Módulo de grabado láser | 레이저모듈



## 3D Printing Module x 1

3D-Druckmodul | 3D 打印模组  
Module d'impression 3D | 3D 프린트모듈  
Módulo de impresión 3D | 3D 프린터 모듈



## CNC Carving Module x 1

CNC-Gravur-Modul | CNC 模组  
Module de CNC | CNC 彫刻모듈  
Módulo de tallado CNC | CNC 조각모듈

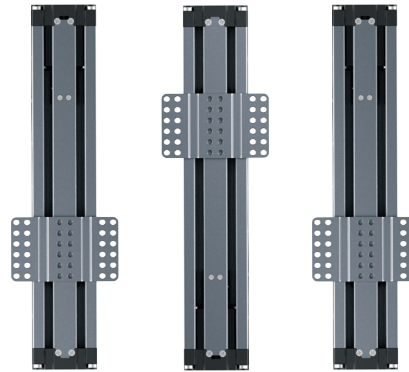

## Linear Module x 3

Linearmodul | 直线模组  
Module linéaire | 리니아모듈  
Módulo lineal | 라인너 모듈



## Filament Holder x 1

Filamenthalter | 料架  
Support de bobine | 필라멘트홀더  
Soporte de filamento | 필라멘트 거치대



## Controller x 1

Steuerungsmodul | 控制器  
Contrôleur | 컨트롤러  
Controlador | 제어판



## Tools & Accessories



### Palette Knife x 1

Messer zum Entfernen von 3D-Drucken | 铲刀  
Spatule | 파レット 나이프  
Espátula | 팔레트 나이프



### Tweezer x 1

Pinzette | 镊子  
Pince | 핀셋  
Pinza | 핀셋



### Dual-Purpose Screwdriver x 1

Zweifach-Schraubenzieher | 双头螺丝刀  
Tournevis double fonction | 듀얼퍼바스스크류드라이버  
Destornillador reversible | 이중 스크루 드라이버



### Hex Key Wrench 1.5 mm & 2.0 mm

Inbusschlüssel | L 型扳手  
Clé à six pans | 六角棒스파너  
Llave hexagonal | 육각 렌치



### Flat End Mill x 1

Bohrer mit flacher Spitze | 平头铣刀  
Fraise de découpe | フラットエンド밀  
Flat End Mill | 플랫 커터



### Backup Nozzle Parts x 1

Ersatzdüse | 备用喷嘴部件  
Buse de rechange | 백업업노즐部品  
Boquilla de repuesto | 노즐파트(예비용)



### M4 x 28 Screw x 16

M4 x 28 Schraube | M4 x 28 螺丝  
Vis M4 \* 28 | M4x28 ねじ  
Tornillo M4 x 28 | M4 x 28 볼트



### Carving V-Bit x 1

Fräskopf | 三棱雕刻刀  
Fraise de précision | 彫刻 V-ビット  
Broca V-Bit Carving | 조각용 V형 비트



### Screw for Platform x 4

Schrauben für die Plattform | 手拧螺丝  
Vis pour plateau | 플랫폼용용네지  
Tornillo para la plataforma | 플랫폼 나사



### M4 x 8 Screw x 24

M4 x 8 Schraube | M4 x 8 螺丝  
Vis M4 \* 8 | M4x8 ねじ  
Tornillo M4 x 8 | M4 x 8 볼트



### M4 x 10 Screw x 4

M4 x 10 Schraube | M4 x 10 螺丝  
Vis M4 \* 10 | M4x10 ねじ  
Tornillo M4 x 10 | M4 x 10 볼트



### Foot x 4

Fuß | 脚垫  
Pied | 고무足  
Pie | 아래 부분



### Fixture x 4

Befestigung | 压块  
Fixations | 固定具  
Accesorios de fijación | 고정장치



### Cable Tie x 1

Kabelbinder | 束线带  
Fixation de câble | 케이블타이  
Brida | 케이블 타이



**Heated Bed x 1**  
 Heizbett | 热床  
 Plateau chauffant | ヒートベッド  
 Cama caliente | 히팅베드 레벌맞추기

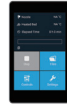

**Touch Screen x 1**  
 Touchscreen | 屏幕  
 Ecran tactile | 터치스크린  
 Pantalla táctil | 터치 스크린



**Sticker x 1**  
 Sticker | 贴纸  
 Autocollant | 스티커  
 Pegatina | 필름 스티커



**USB Disk x 1**  
 USB-Stick | U 盘  
 Clé USB | USB 디스크  
 Stick USB | USB 디스크

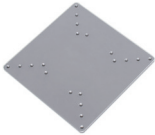

**Carving & Engraving Platform x 1**  
 Plattform für Laser- und CNC-Gravur | 雕刻平台  
 Plateau pour gravure laser | 彫刻&刻印プラットフォーム  
 Plataforma de grabado y tallado | CNC 조각 및 레이저 플랫폼



**Base Plate x 1**  
 Grundplatte | 底板  
 Chassis | 베이스プレート  
 Placa base | 밀판



**Sreen Holder x 1**  
 Bildschirmhalter | 屏幕支架  
 Support d'écran | 스크린홀더  
 Soporte de pantalla | 스크린 거치대

 **Power Adapter**



**Power Adapter x 1**

Netzstecker  
 Alimentation  
 Adaptador de corriente  
 电源适配器  
 파워アダプター  
 파워 어댑터

 **Filament**



**Filament x 1**

Filament  
 Filament  
 Filamento  
 耗材  
 필라멘트  
 필라멘트

 **Cables**



**RJ25 Module Cable x 1**  
 RJ25 Kabel für Module | RJ25 连接线  
 Câble RJ25 pour module | RJ25 모듈케이블  
 Cable RJ25 para módulo | RJ25 모듈케이블



**USB Cable x 1**  
 USB-Kabel | USB 线  
 Câble USB | USB 케이블  
 Cable USB | USB 케이블



**RJ45 Heated Bed Cable x 1**  
 RJ45 Kabel für Heizbett | RJ45 连接线  
 Câble RJ45 pour le lit chauffant | RJ45 히트베드케이블  
 Cable RJ45 para cama caliente | RJ45 히팅케이블

 **Safety Glasses**



**Laser Safety Glasses x 1**  
 Laserschutzbrille | 激光护目镜  
 Lunettes de protection | 레이저보호メガ네  
 Gafas de seguridad láser | 레이저 보안경



**CNC Safety Glasses x 1**  
 CNC-Schutzbrille | CNC 护目镜  
 Lunettes de protection | CNC 보호メガ네  
 Gafas de seguridad CNC | CNC 조각보안경

# Before You Start

Bevor Sie Beginnen | Avant de commencer | Antes de empezar  
在开始之前 | 初めに | 시작하기전

## Get the Screwdriver Ready

Halten Sie den Schraubenzieher bereit | 把螺丝刀组装好  
Tournevis prêt pour utilisation | 드라이버をご用意ください  
Prepare el destornillador | 드라이버 준비하기

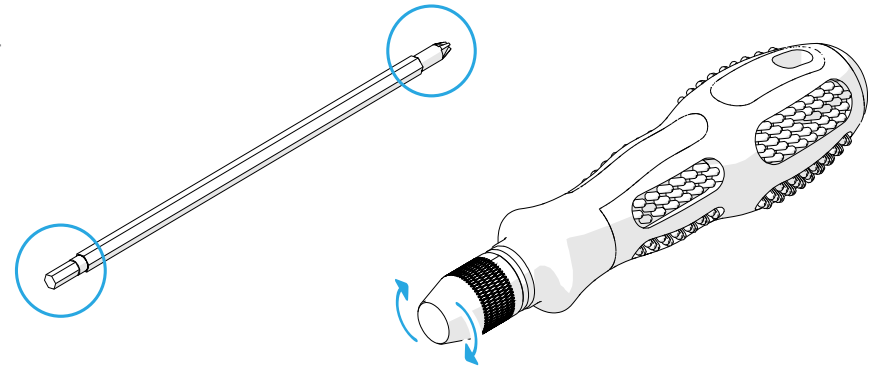

## Used Symbols

Verwendete Symbole | Symboles utilisés | Símbolos usados | 使用符号 | マークの説明 | 기호사용하기



**Caution:** Ignoring this type of message might result in malfunction or damage of the machine and injuries to users.

**Achtung:** Das Ignorieren dieser Art von Meldung kann zu Fehlfunktionen oder Schäden an der Maschine und zu Verletzungen von Benutzern führen.

**Attention:** Ignorer ce message peut engendrer un dysfonctionnement ou endommager la machine ou provoquer des blessures.

**Precaución:** Ignorar este tipo de mensaje puede provocar un mal funcionamiento o daños en la máquina, así como lesiones al que la usa.

**警告:** 忽略这类信息可能会导致机器的故障或损坏以及使用者受伤。

**警告:** 該当マークを無視する場合、誤動作や装置の損傷、および使用者の負傷を招く恐れがあります。

**주의:** 이런 메시지를 무시하고 사용하면 기계가 고장 및 파손될 수 있으며 사용자도 부상을 입을 가능성이 있습니다.



**Notice:** Details you should be aware of throughout the process.

**Hinweis:** Details, auf die Sie während des gesamten Prozesses achten sollten.

**Information:** Détails dont vous devez être conscient tout au long du processus.

**Aviso:** Detalles que debe conocer durante todo el proceso.

**注意:** 在整个过程中你应该注意的细节。

**注意:** 使用上の注意事項。

**주의:** 사용과정에서 자세한 사항을 알아두어야 합니다.



**Tips:** Tips offer you convenient operations and additional options.

**Tipps:** Tipps bieten Ihnen bequeme bzw. sichere Arbeitsweisen und zusätzliche Möglichkeiten an.

**Conseils:** Les astuces vous offrent des opérations pratiques et des options supplémentaires.

**Consejos:** Los consejos ofrecen manejos prácticos y opciones adicionales.

**提示:** 提示为您提供方便的操作和额外的选择。

**ヒント:** 便利な操作方法と補足オプション。

**알림:** 편리한 조작과 추가 옵션을 제공합니다.



## Make sure that the highlighted part is facing the right way.

Stellen Sie sicher, dass das hervorgehobene Teil nach rechts zeigt. | 确保强调显示的部分正对着正确的方向。

Assurez vous que la partie en surbrillance est orientée dans le bon sens. | 強調表示されている部分が正しい向きになっていることを確認してください。

Asegúrese de que la parte resaltada esté orientada correctamente. | 표시한 부분이 올바른 방향인지 확인해 주십시오.

1

## Attach the feet to the Base Plate.

Befestigen Sie die Füße an der Grundplatte. | 将脚垫固定在底板上。

Fixez les pieds au châssis. | ゴム足をベースプレートに取り付けます。

Fije los pies a la placa base. | 밑판에 고정시킵니다.

1/10



M4 x 10

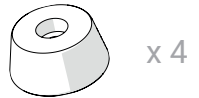

Foot

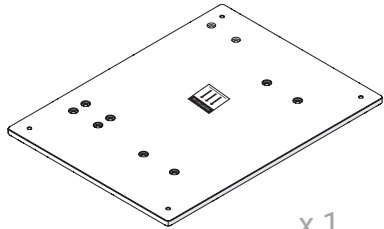

Base Plate

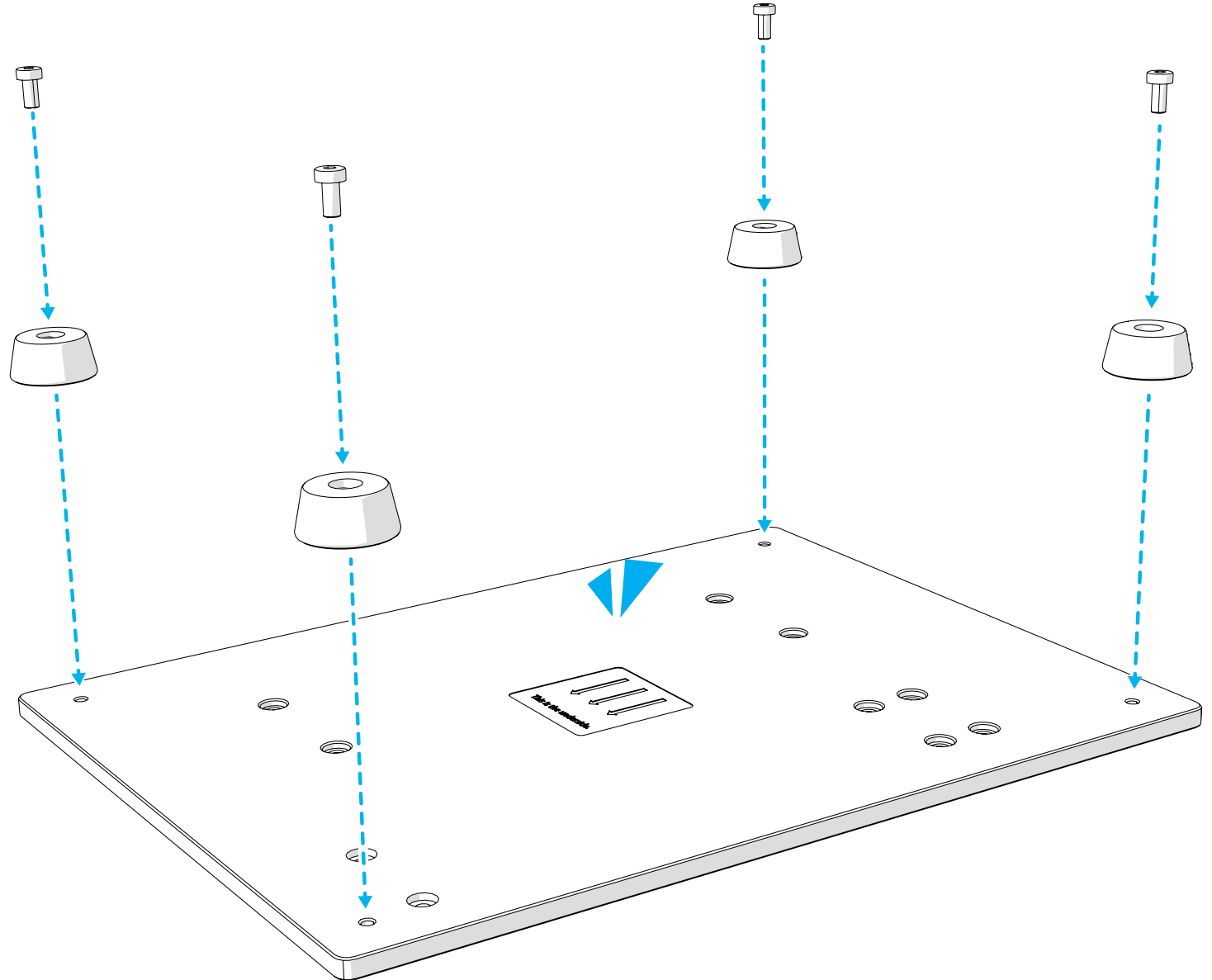

# 2

## Attach the Heated Bed to any one of the Linear Modules (Y axis).

Befestigen Sie das Heizbett an einem der Linearmodule (Y-Achse). | 将热床连接到任意一个直线模组上(后称Y轴)。  
Fixez le lit chauffant à l'un des modules linéaires (Axe Y). | ヒートベッドをいずれのリニアモジュール(Y軸)に取り付けます。  
Fije la cama caliente a uno de los módulos lineales (eje Y). | 히팅베드를 임의의 선형모듈에 연결하세요 (Y 축).

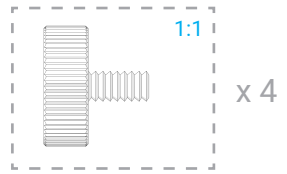

Screw for Platform

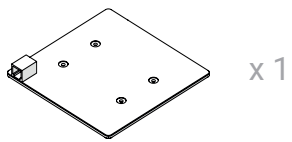

Heated Bed

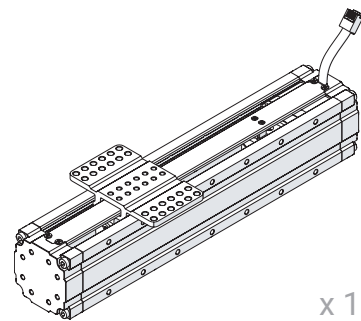

Linear Module

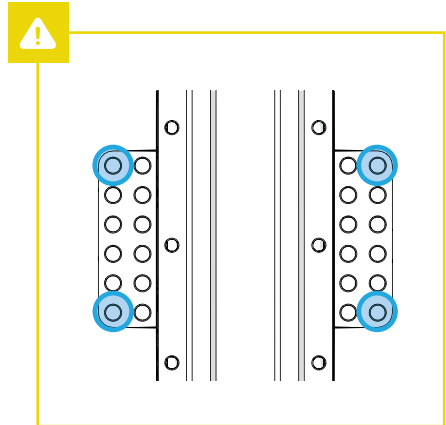
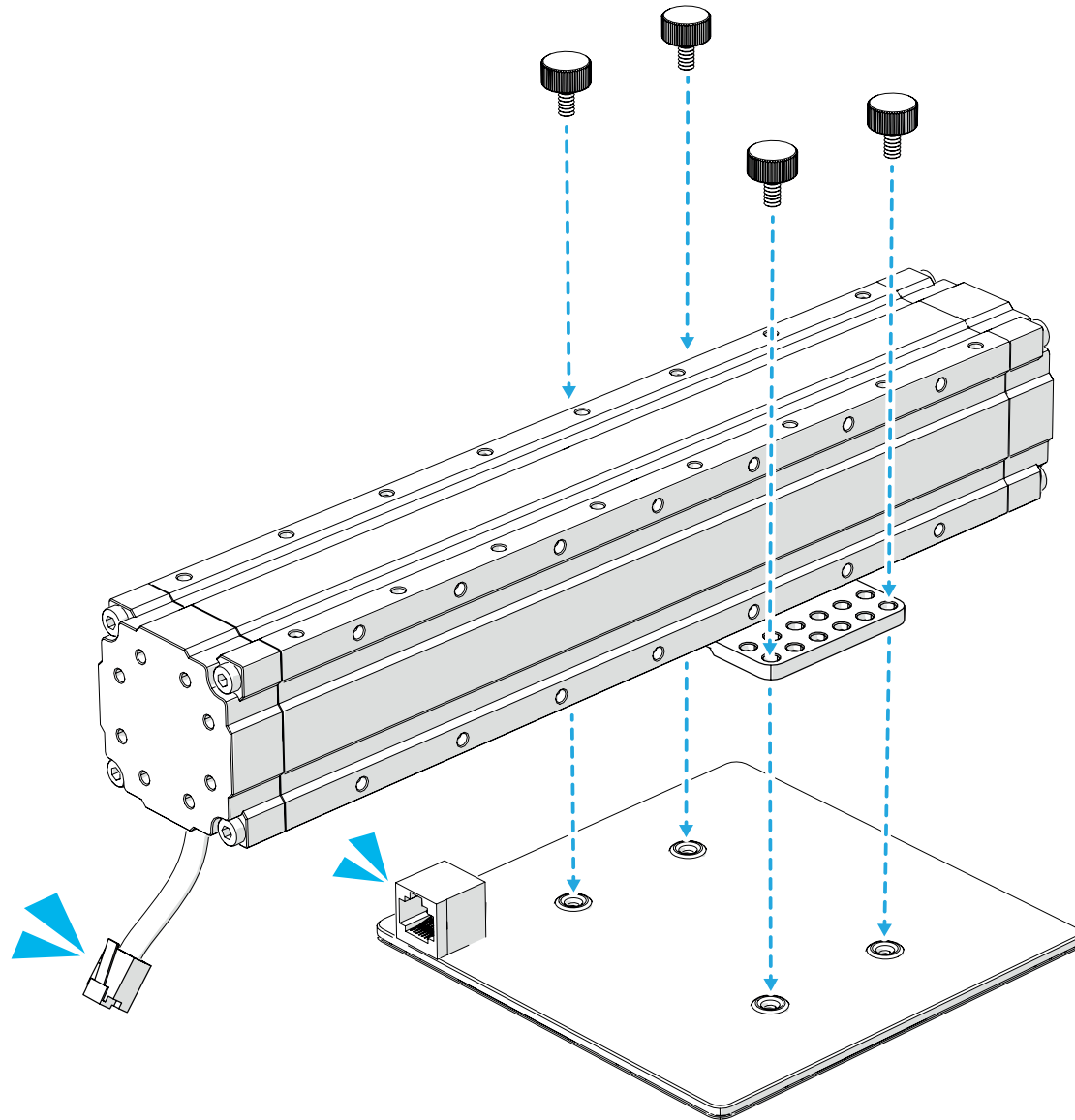

3

### Attach the Y axis to the Base Plate.

Befestigen Sie die Y-Achse an der Grundplatte. | 将Y轴连接到底板上。  
Fixez l'axe Y à la plaque chassis. | Y軸をベースプレートに取り付けます。  
Fije el eje Y a la placa base. | Y 축을 베이스 판에 연결합니다.

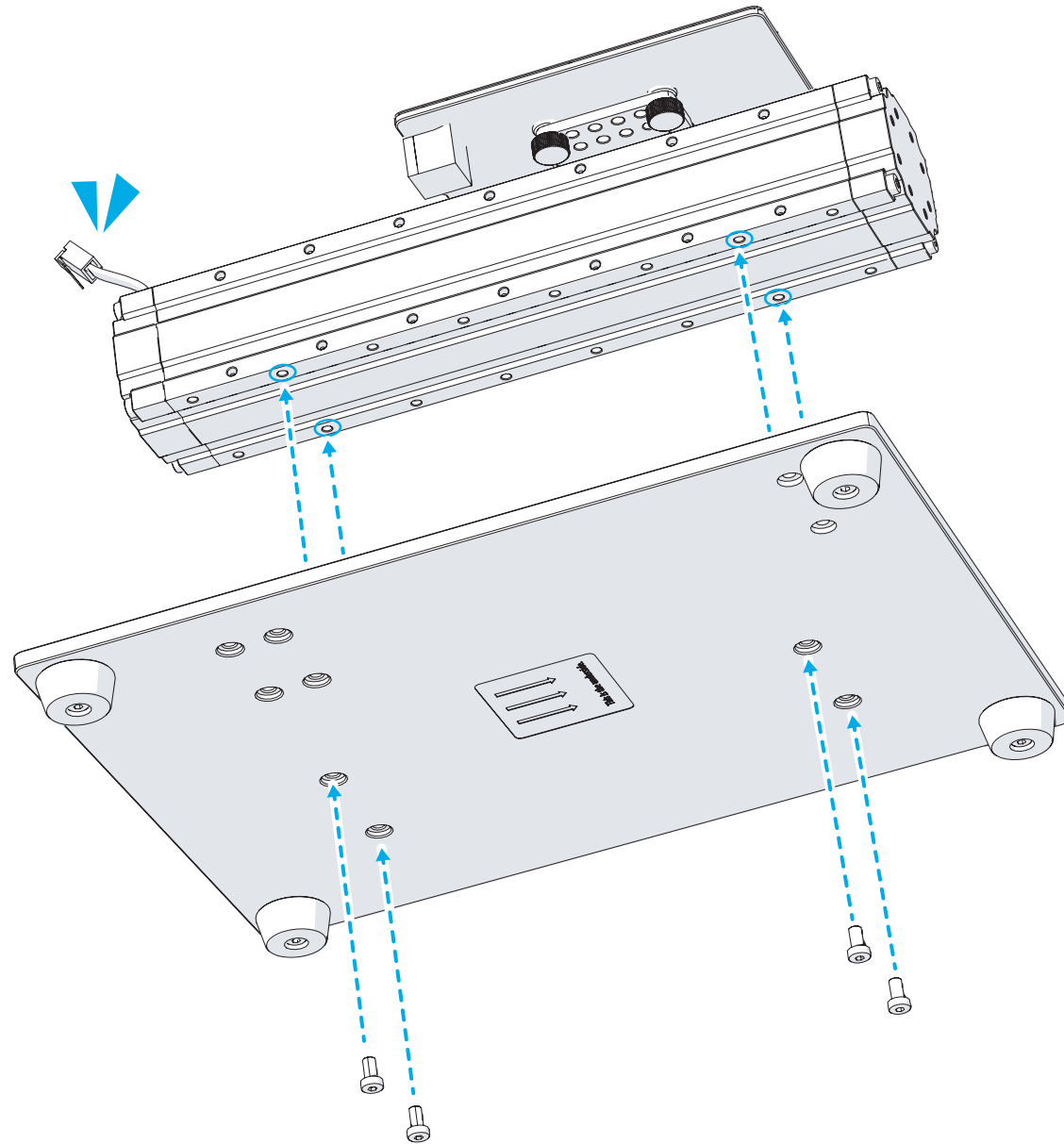
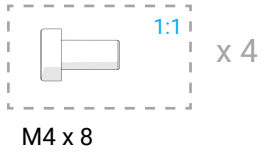



# 4

## Attach the Z axis to the Base Plate.

Befestigen Sie die Z-Achse an der Grundplatte. | 将另一个直线模组 (后称 Z 轴) 连接到底板上。

Fixez l'axe Z à la plaque chassis. | Z 軸をベースプレートに取り付けます。

Fije el eje Z a la placa base. | Z 축을 베이스 판에 연결합니다。



M4 x 8

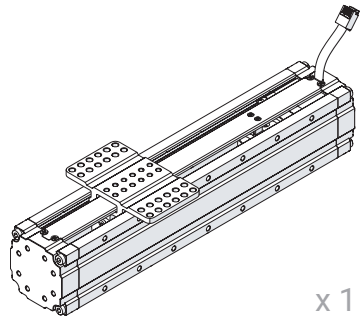

Linear Module

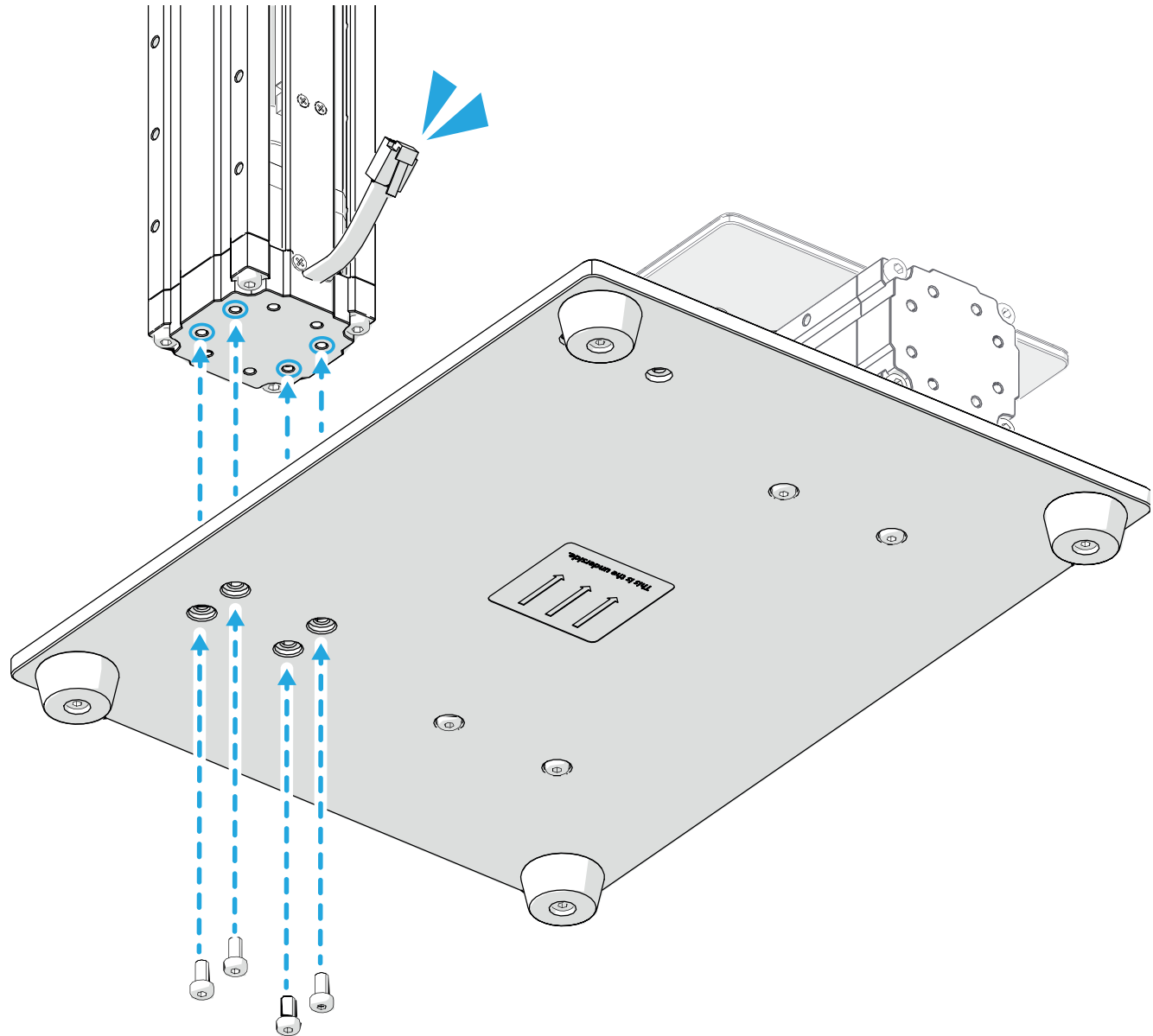

5

## Assemble the Screen Holder and then slide the Touch Screen into the Screen Holder.

Montieren Sie den Bildschirmhalter auf der Grundplatte und stellen Sie dann den Touchscreen in den Bildschirmhalter.

Assemblez le support d'écran puis y insérer l'écran tactile.

Monte el soporte de pantalla y después deslice la pantalla táctil en el soporte.

安装屏幕支架, 然后将屏幕滑进屏幕支架中。

スクリーンホルダーを組み立て、スクリーンホルダーにタッチスクリーンをスライドさせます。

스크린 거치대를 조립하고 스크린을 거치대안으로 삽입합니다.



M4 x 8

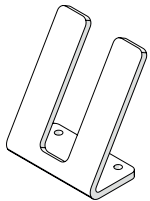

Screen Holder

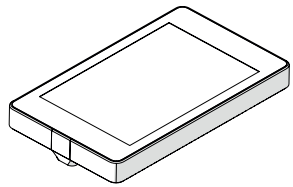

Touch Screen

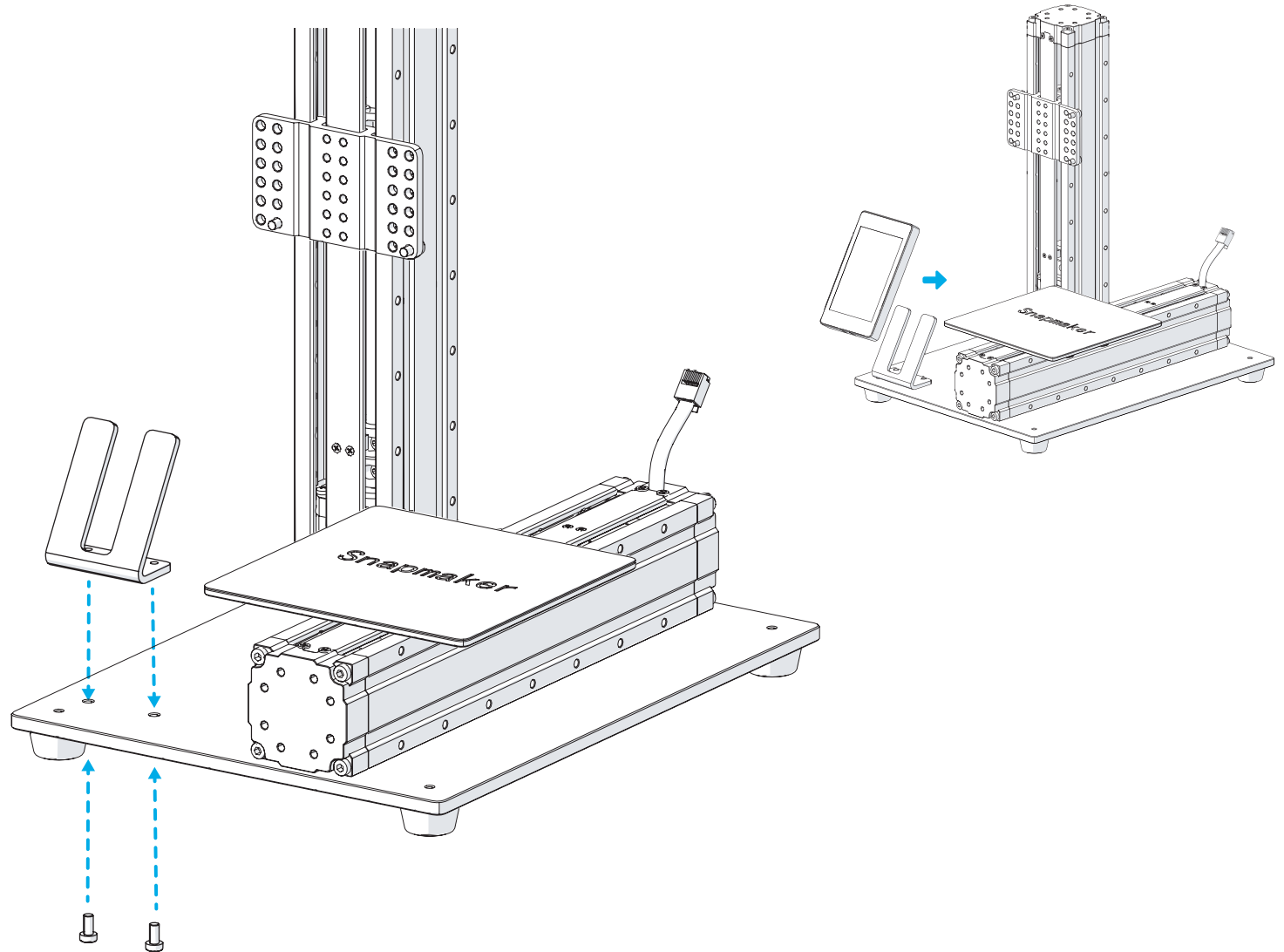

# 6

## Attach the X axis to the Z axis.

Befestigen Sie die X-Achse an der Z-Achse. | 将最后一个直线模组(后称 X 轴)固定到 Z 轴上。

Fixez l'axe X sur l'axe Z. | X 軸を Z 軸に取り付けます。

Fije el eje X al eje Z. | X 축을 Z 축에 부착합니다。

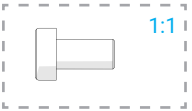

x 4

M4 x 8

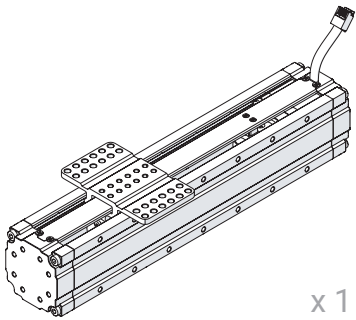

Linear Module

x 1

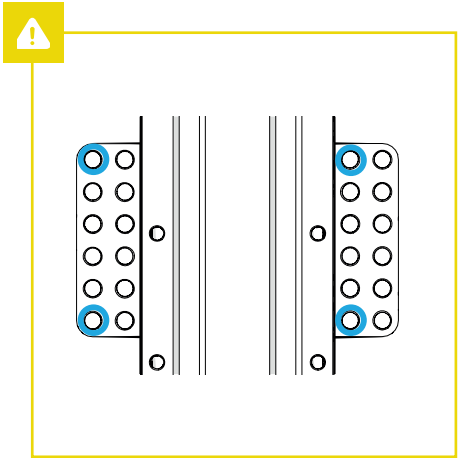
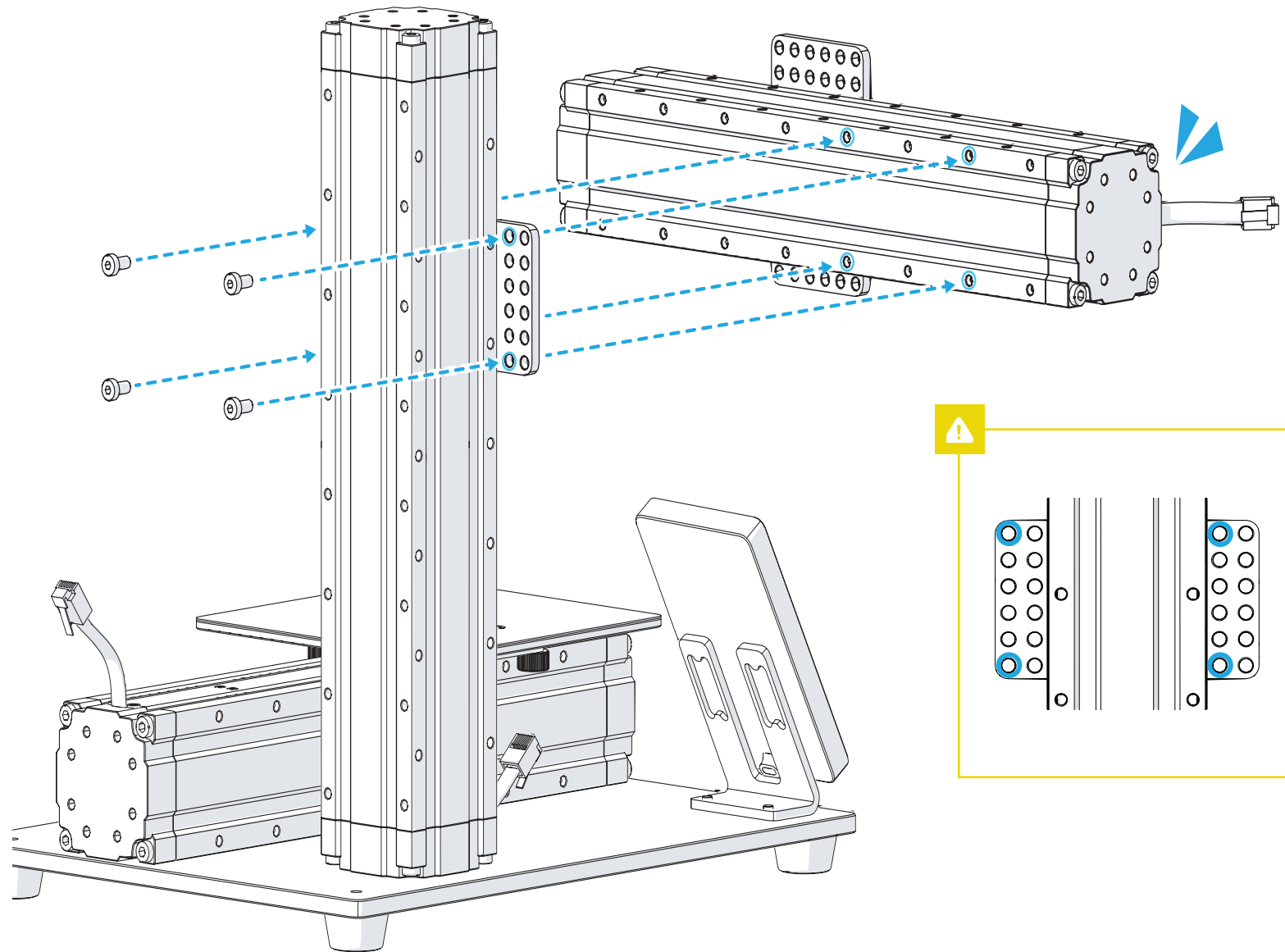

# 7

## Attach the 3D Printing Module to the X axis.

Befestigen Sie das 3D-Druckmodul an der X-Achse. | 将3D打印模组固定到X轴上。

Fixez le module d'impression 3D sur l'axe X. | 3D プリントモジュールをX軸に取り付けます。

Fije el módulo de impresión 3D al eje X. | 3D 프린터 모듈을 X 축에 부착합니다。



M4 x 8

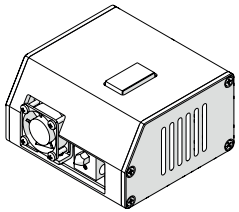

3D Printing Module

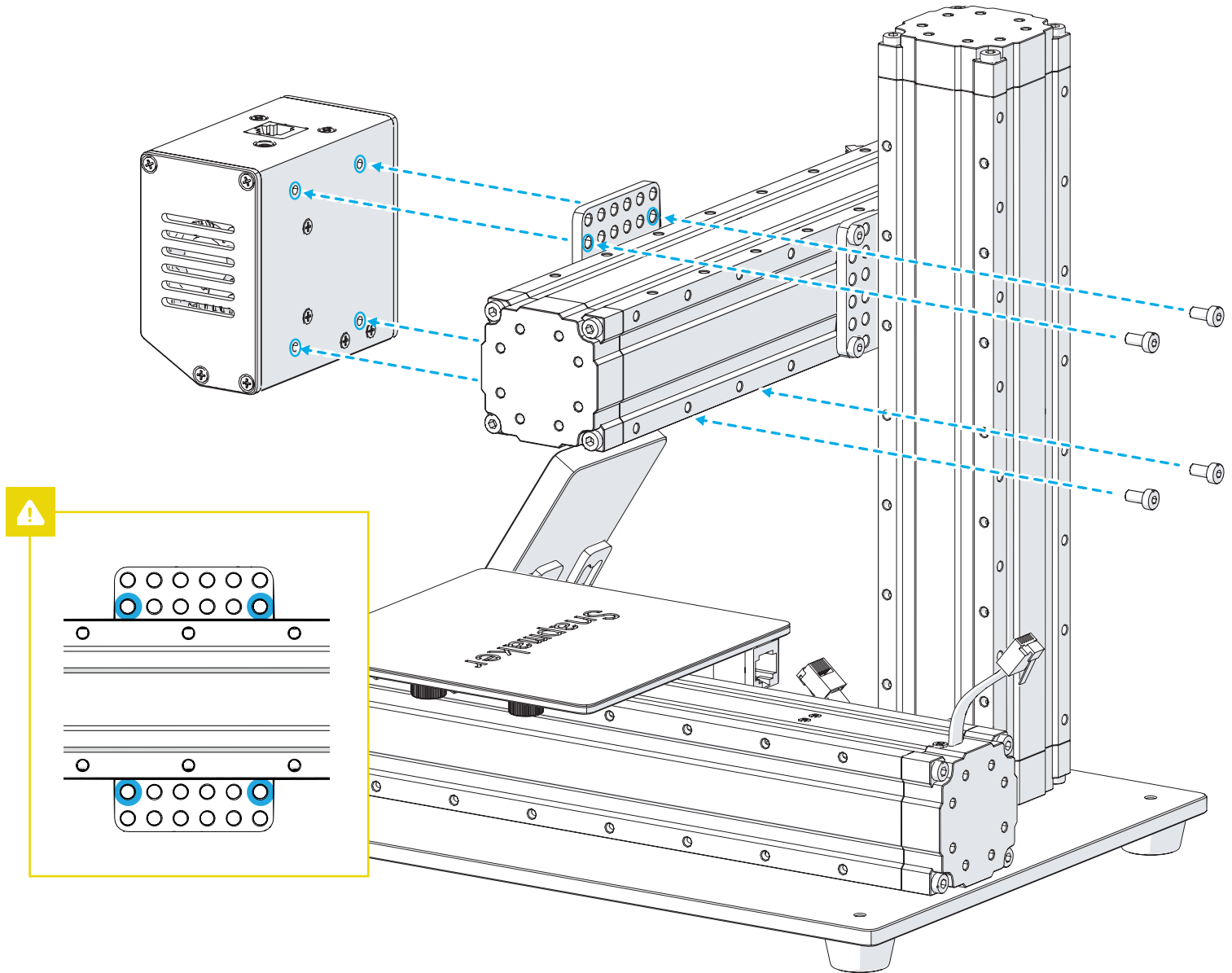

# 8

## Attach the Controller to the Z axis.

Befestigen Sie das Steuerungsmodul an der Z-Achse. | 将控制器固定到 Z 轴上。

Fixez le contrôleur sur l'axe Z. | コントローラを Z 軸に取り付けます。

Fije el controlador al eje Z. | 컨트롤 박스를 Z 축에 부착합니다.



M4 x 28

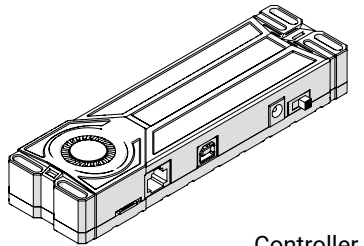

Controller

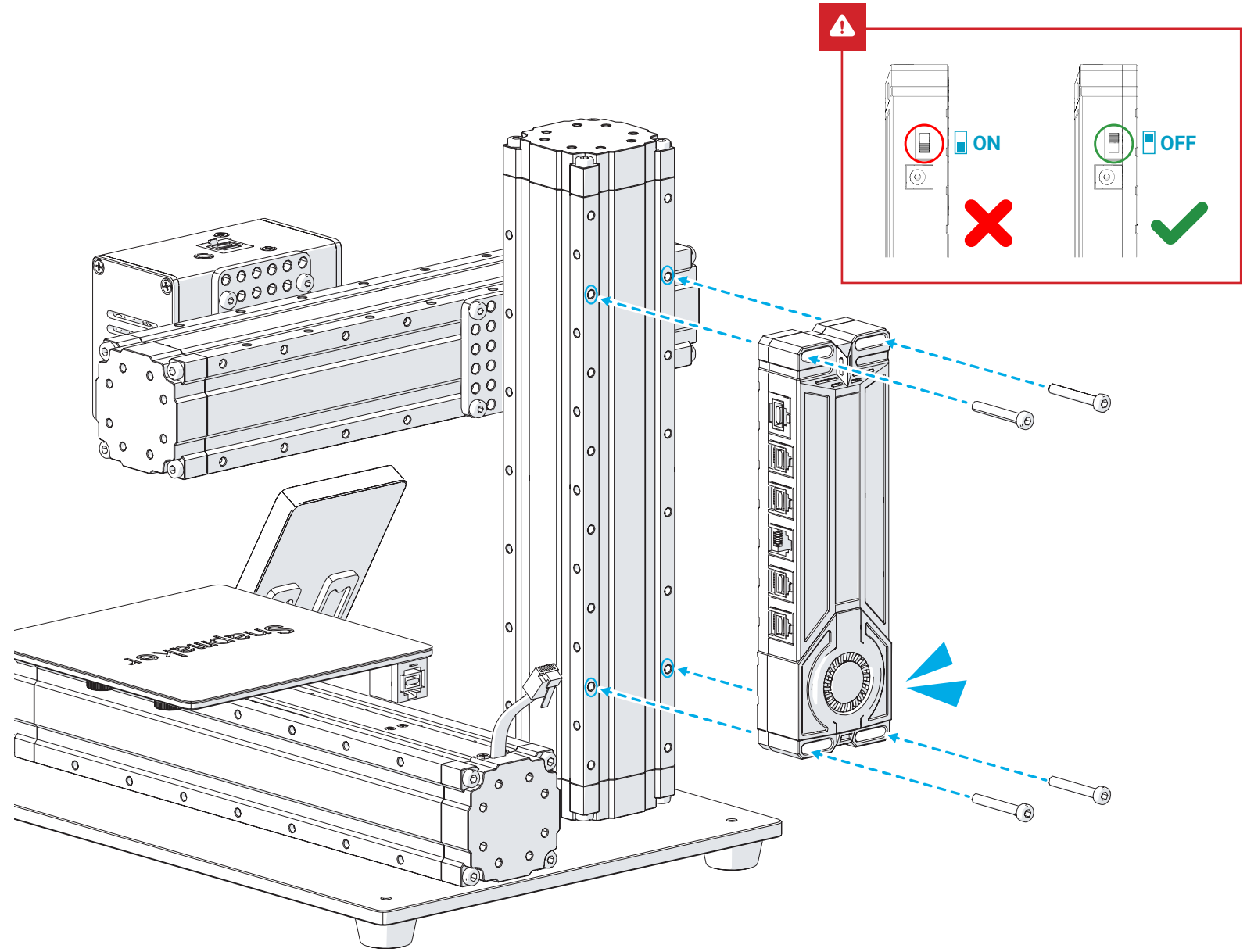

# 9

## Attach Filament Holder to the Z axis.

Befestigen Sie den Filamenthalter an der Z-Achse. | 将料架固定在Z轴上。  
Fixez le support de bobine sur l'axe Z. | フィラメントホルダーをZ軸に取り付けます。  
Fije el soporte de filamento al eje Z. | 필라멘트 거치대를 Z 축에 고정합니다.



M4 x 28

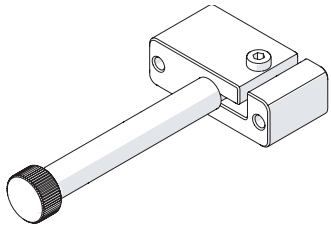

Filament Holder

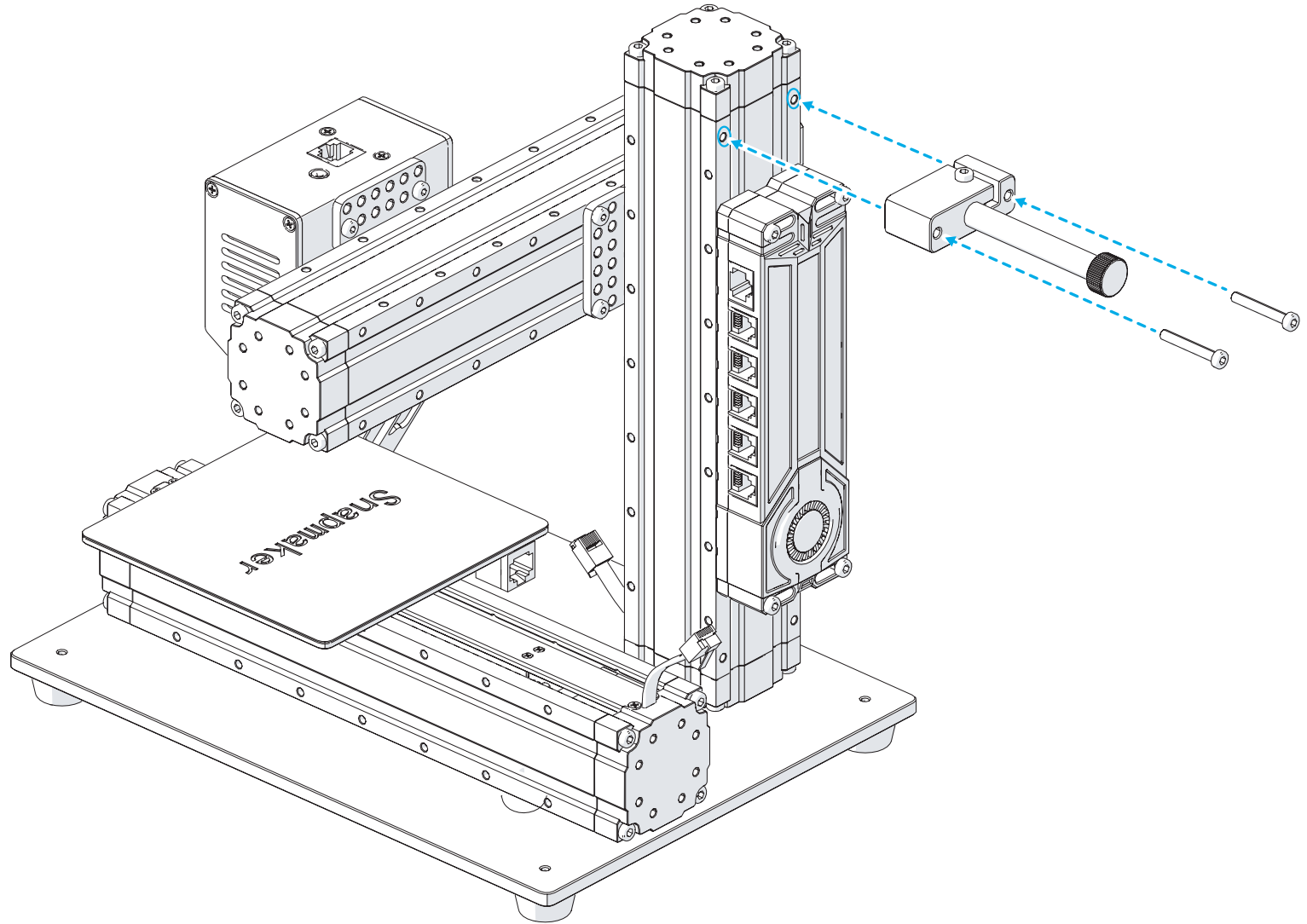

# 10

## Connect the modules to the Controller as illustrated and power on.

Verbinden Sie die Linarmodule wie abgebildet mit dem Steuerungsmodul und schalten Sie das Gerät ein. | 按图示将模组连接到控制器, 打开电源。

Branchez les câbles sur le contrôleur comme indiqué puis mettez sous tension. | 図のようにコントローラにモジュールを接続し、電源をオンしてください。

Conecte los módulos al controlador como en la ilustración y enciéndala. | 그림과 같이 모듈을 컨트롤 박스에 연결하고 전원을 켜줍니다.

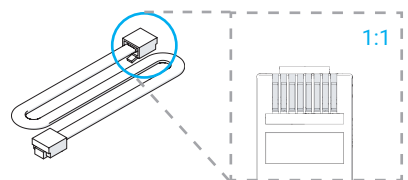

RJ45

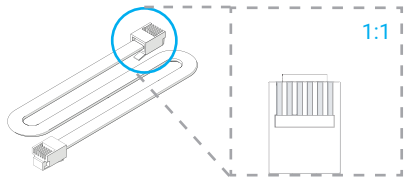

RJ25

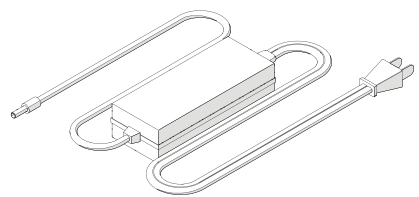

Power Adapter

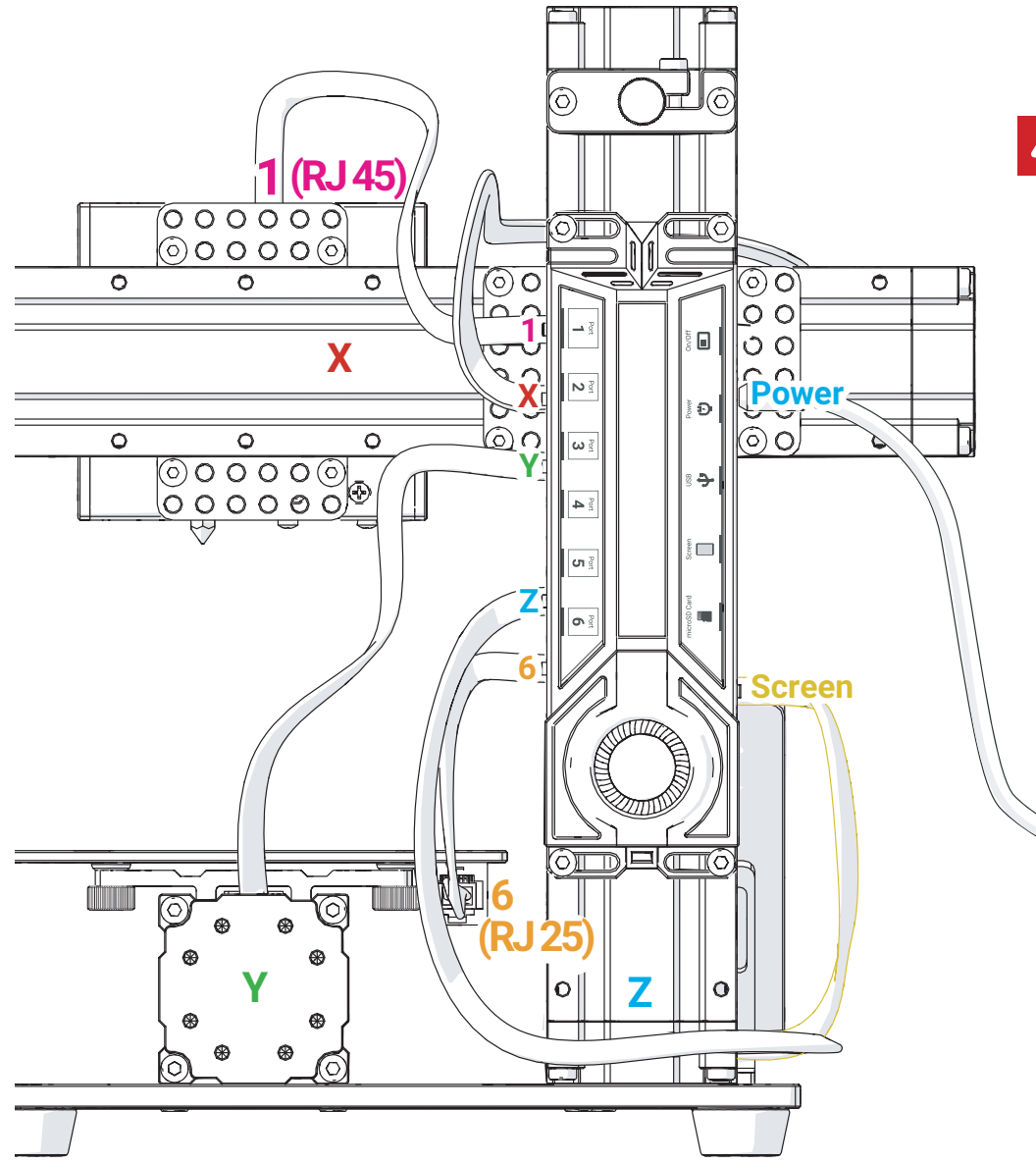

**⚠**

**Do NOT connect or disconnect the cables when the machine is powered on.**

Die Kabel NICHT verbinden oder trennen solange das Gerät angeschalten ist.

NE PAS brancher ou débrancher les câbles quand la machine est sous tension.

NO conecte ni desconecte mientras la unidad esté encendida.

当机器通电时, 请勿连接或断开连接线。

本機の電源が入っているときは、ケーブルを接続したり、取り外したりしないでください。

전원이 켜진 상태에서 케이블 연결/차단은 금지합니다.

# Use the 3D Printer

Verwendung des 3D-Druckers | Utilisation de l'imprimante 3D | Usar la impresora 3D  
使用 3D 打印机 | 3D プリンターの使用 | 3D 프린터 사용하기

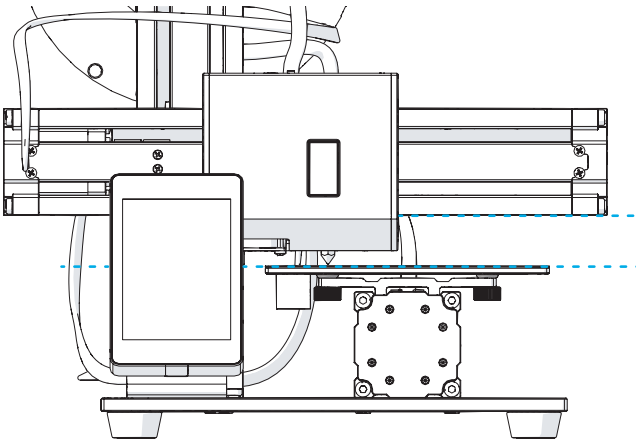

## Level the Heated Bed



Nivellieren des Heizbettes  
Mise à niveau du lit chauffant  
Nivelar cama caliente  
调平  
ヒートベッドの調整  
히팅베드 수평맞추기

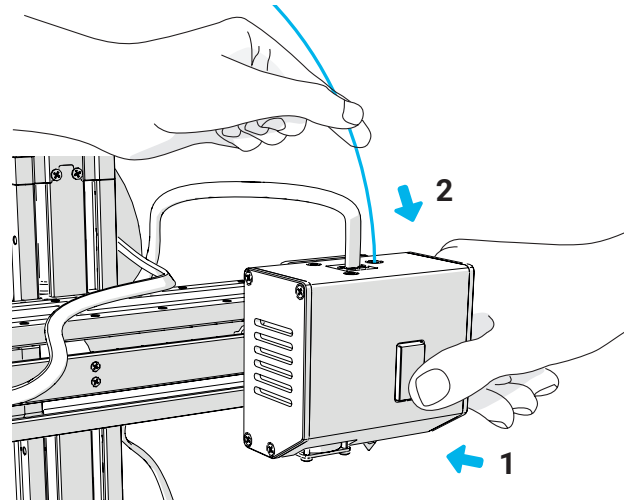

## Load Filament



Filament einfügen  
Chargement du filament  
Cargar filamento  
装料  
フィラメントの取付  
필라멘트 장착하기

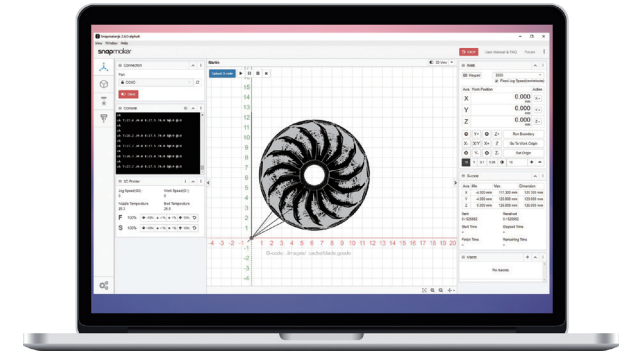

## Start Printing

3D-Druck starten  
Débuter l'impression  
Comenzar a imprimir  
开始打印  
造形を始めよう  
프린팅 시작하기



# Level the Heated Bed

Nivellieren des Heizbettes | Mise à niveau du lit chauffant | Nivelar cama caliente

调平 | ヒートベッドの調整 | 히팅베드 수평맞추기

## Leveling the Heated Bed makes sure the print sticks to the Heated Bed.

Nivellieren Sie das Heizbett und stellen Sie sicher, dass der Druck auf dem Heizbett aufliegt. | 调平热床确保打印成品能贴在热床上。

La mise à niveau du lit chauffant permet une adhésion parfaite de votre pièce sur le plateau. | ヒートベッドをレベリングし、プリントパーツはそれにくっつけていることを確保してください。

La nivelación de la cama caliente garantiza que la impresión se adhiera a la cama caliente. | 출력된 제품이 가열된 베드에 놓일 수 있도록 가열된 베드를 평평하게 하십시오.

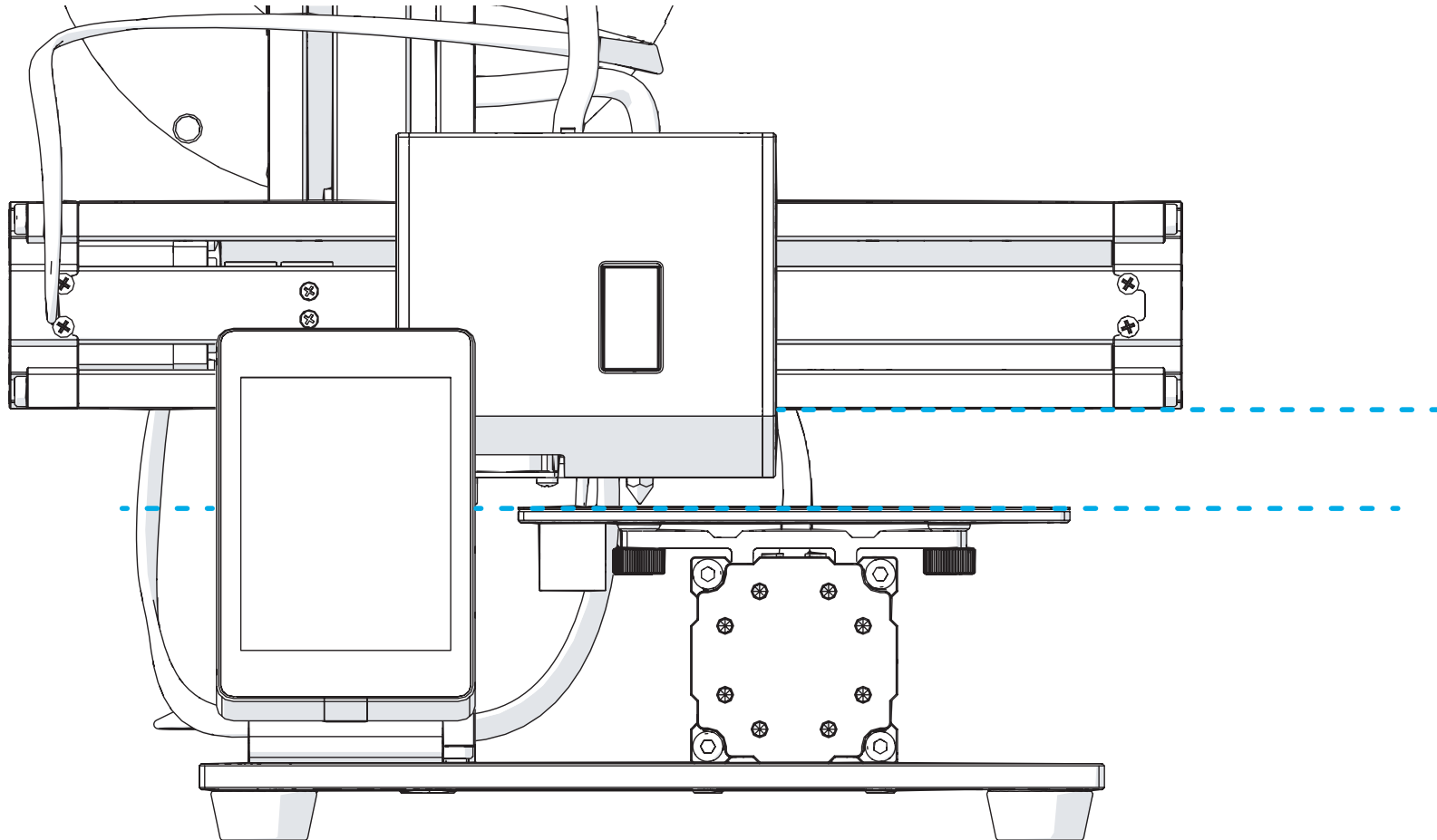

**1**

## Level the four corners IN ORDER.

Nivellieren Sie die vier Ecken in folgender Reihenfolge. | 按顺序调平四个角。

Mettre à niveau les quatre coins du plateau DANS L'ORDRE INDIQUE. | 順番に従ってレベリングしてください。

Nivele las cuatro esquinas POR ORDEN. | 순서대로 4개포인트의 수평을 조절 합니다.

1/7

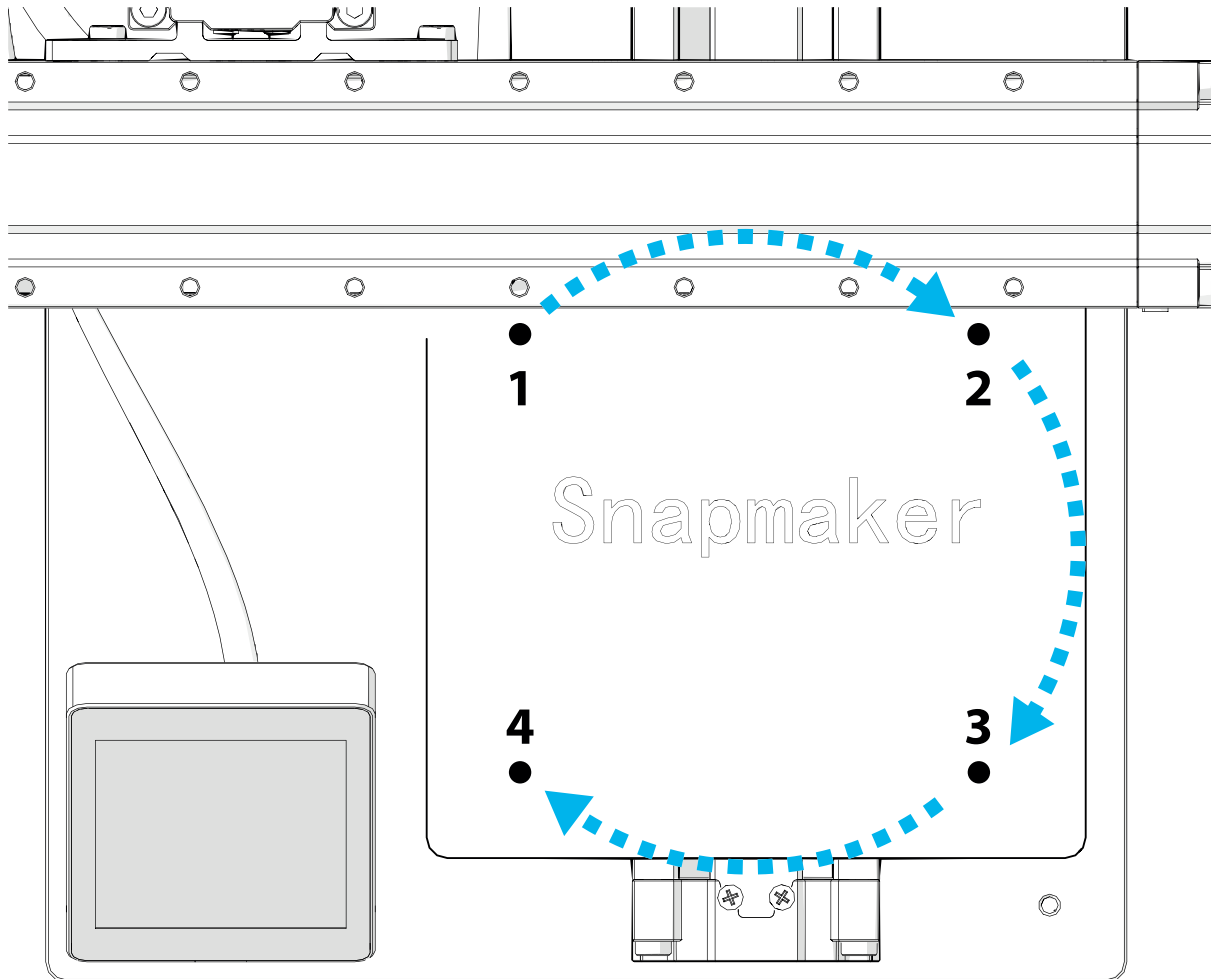

These corners correspond to the numbers on the Touch Screen shown in the next step. If there is any mistake during this process, level again starting from the first corner.

Die Ecken des Heizbettes entsprechen den Nummern auf dem Touchscreen, die im nächsten Schritt angezeigt werden. Wenn während dieses Vorgangs ein Fehler auftritt, nivellieren Sie erneut ab der ersten Ecke.

Ces coins correspondent au numéros sur l'écran tactile montrés à l'étape suivante. S'il y a une erreur durant ce processus, recommencez cette étape à partir du premier coin.

Estas esquinas corresponden a los números en la pantalla táctil como se muestra en el siguiente paso. Si hay algún error durante este proceso, nivele la cama caliente comenzando desde la primera esquina.

这些角对应于屏幕上显示的数字。如果在这个过程中有任何错误, 请再次从第一个角开始调平。

これらのコーナーは、次のステップに示すタッチスクリーン上の数字に対応しています。このプロセス中に間違いがあった場合は、最初のコーナーから再調整してください。

각 포인트는 스크린화면에서 표시된 숫자에 해당합니다. 이 과정에서, 실수가 있으면 첫 번째 포인트부터 다시 수평을 잡아야 합니다.

2

## Level the first corner.

Nivellieren Sie die erste Ecke. | 调平第一个角。

Mise à niveau du premier coin. | 一つ目のコーナーを調整します。

Nivele la primera esquina. | 첫번째 포인트의 수평을 맞춥니다.

2/7

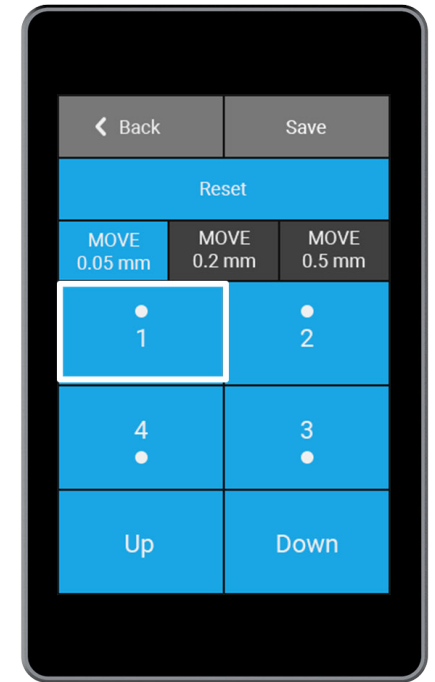
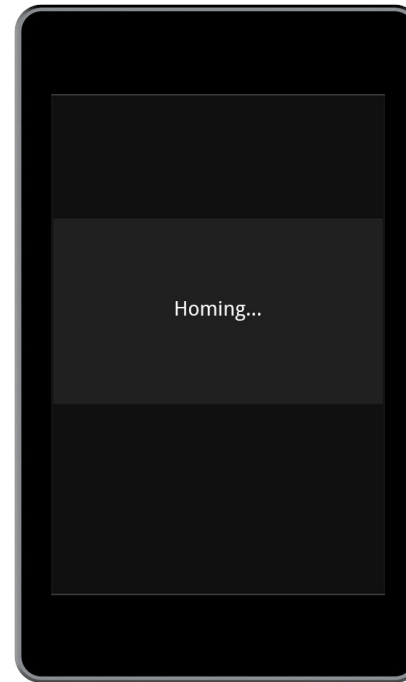
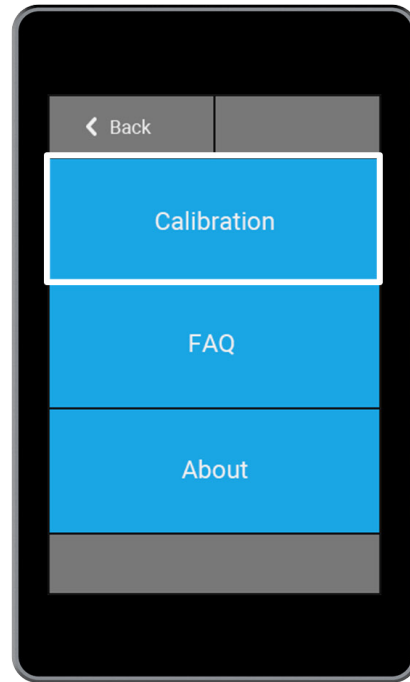
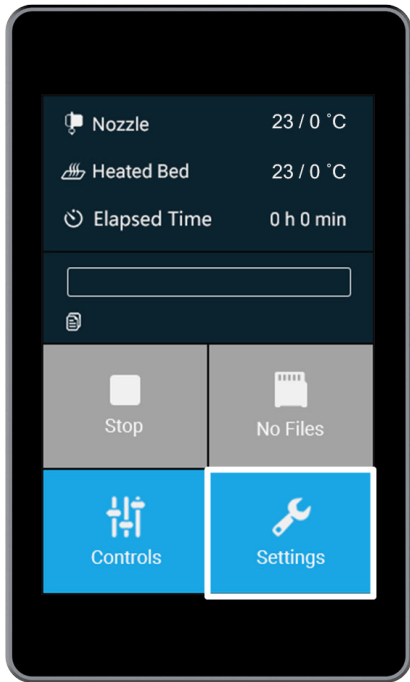

3

### Put a piece of A4 paper between the Heated Bed and the nozzle.

Legen Sie ein Stück DIN A4-Papier zwischen das Heizbett und die Düse. | 在喷嘴与热床之间放一张A4纸。

Utiliser une feuille A4 entre la buse et le plateau chauffant. | ヒートベッドとノズルの間にA4用紙を1枚入れます。

Coloque una hoja de papel A4 entre la cama caliente y la boquilla. | 노즐과 히팅베드 사이에 A4종이를 넣습니다。

3/7

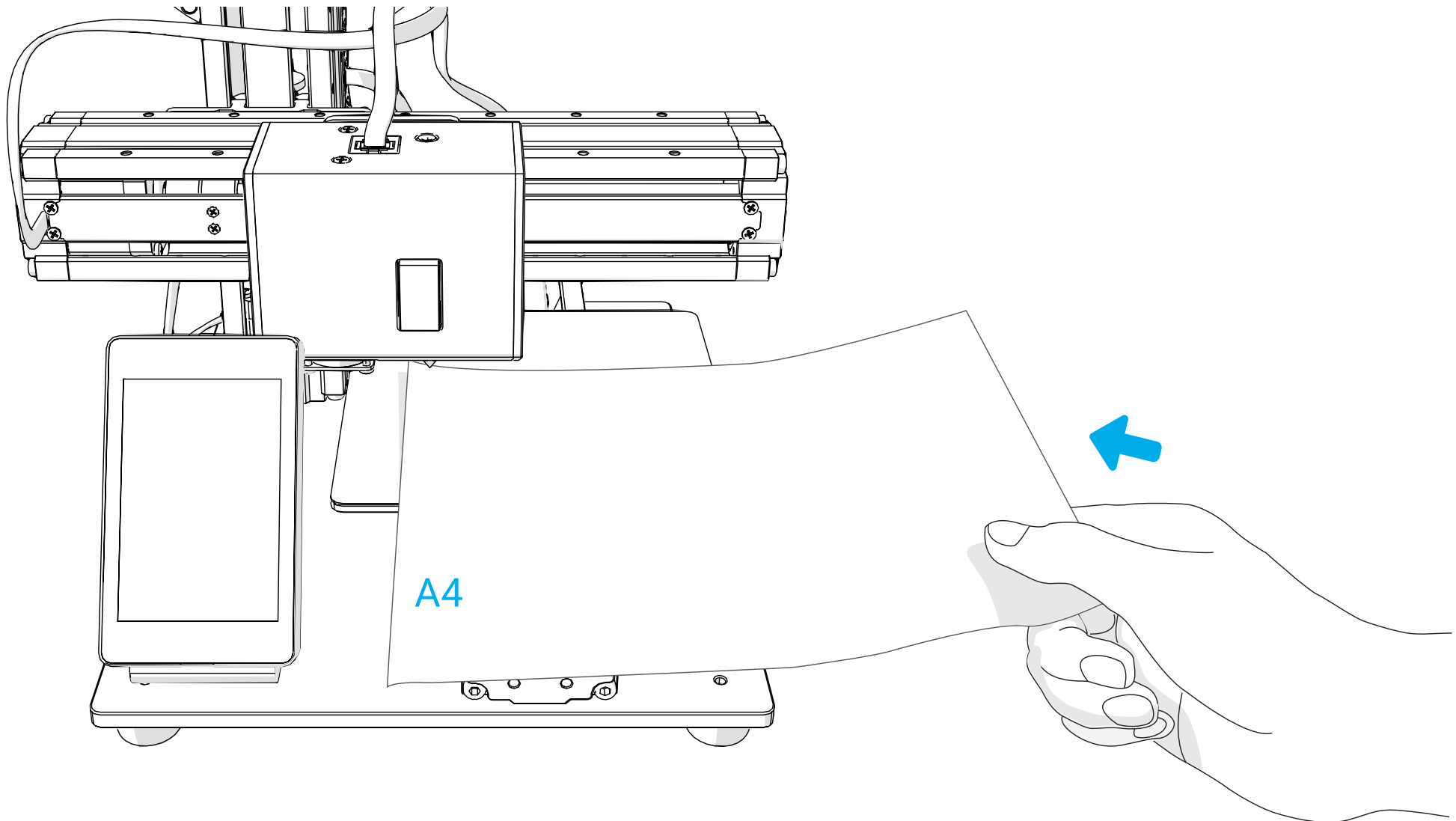

**4**

## Adjust the distance between the Heated Bed and the nozzle using the Up and Down buttons.

Stellen Sie den Abstand zwischen dem Heizbett und der Düse mit den Tasten "Up" und "Down" ein. | 通过 Up (上升) 和 Down (下降) 按钮调整喷嘴与热床之间的距离。  
Ajuster la distance entre la buse et le plateau, utilisez les boutons Up et Down. | 上下のボタンを使用し、ヒートベッドとノズルの間の距離を調整します。  
Ajuste la distancia entre la cama caliente y la boquilla usando los botones Up y Down. | Up 혹은 Down 를 클릭해서 노즐과 히팅베드 사이의 간격을 조절합니다.

4/7

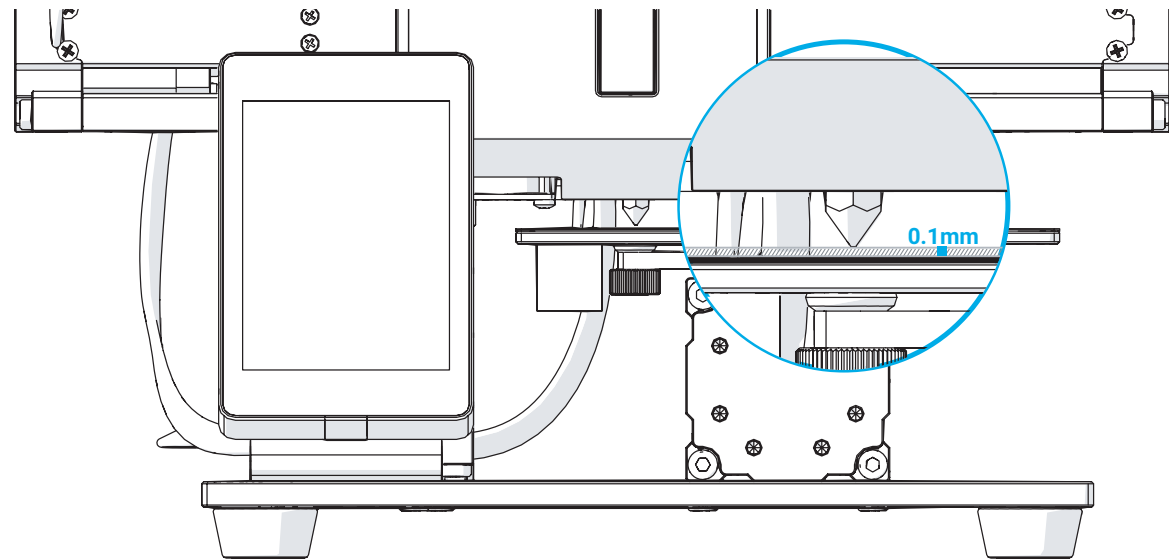
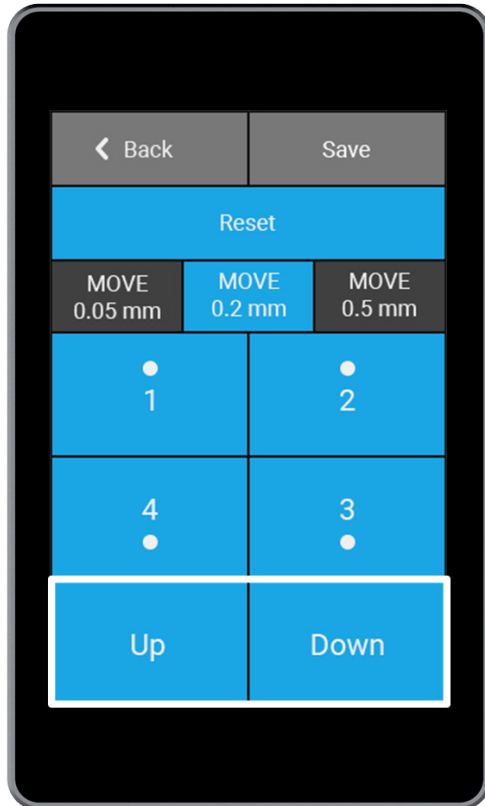

5

## Keep adjusting until there is slight resistance on the A4 paper from the nozzle.

Passen Sie den Abstand so lange an, bis Sie einen leichten Widerstand auf dem Papier durch die Düse spüren. | 不断调整直到在拉动A4纸时能感受到来自喷嘴的轻微阻力。

Régler la distance pour obtenir une légère pression sur la feuille A4. | ノズルからA4用紙の隙間をわずかに抵抗を感じるまで調整してください。

Siga ajustando hasta que note una ligera resistencia en la hoja de papel A4 desde la boquilla. | 노즐에서 A4 용지에 약간의 저항이 생길 때까지 조절합니다.

5/7

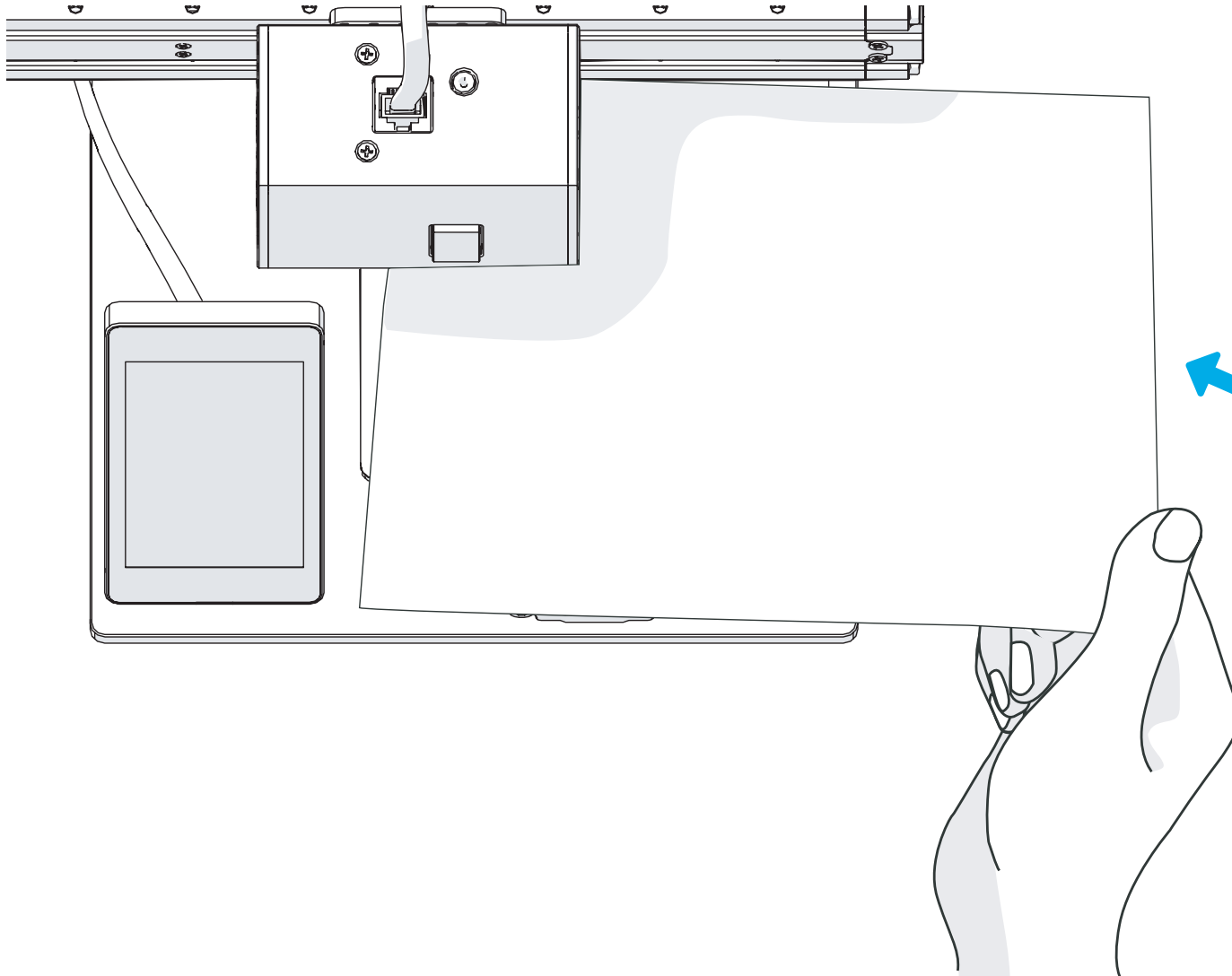

Tap 2 and follow steps 3-5 to level the second corner. Use the same method to level the third and fourth corners.

Tippen Sie auf 2 und folgen den Schritten 3-5, um die zweite Ecke zu ebnen. Verwenden Sie die gleiche Methode zum Ausgleichen der dritten und vierten Ecke.

Appuyez ensuite sur 2 et suivre les étapes 3 à 5. Faire les mêmes manipulations pour les autres coins.

Pulse 2 y siga los pasos 3-5 para nivelar la segunda esquina. Use el mismo método para nivelar la tercera y cuarta esquina.

轻点数字 2 并按照步骤 3-5 调平第二个角。使用同样的方法调平第三个和第四个角。

2 をタップし、ステップ 3-5 を実行して二つ目のコーナーを調整します。同じ方法で三つ目と四つ目のコーナーも調整してください。

3-5 절차와 같이 2 번째 포인트 수평을 맞춥니다. 같은 방법으로 3번째 4번째 포인트의 수평을 맞춥니다.

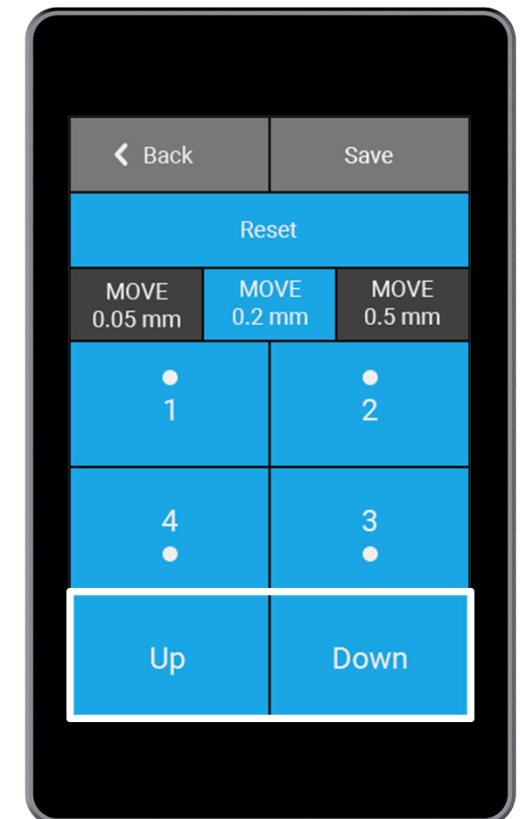
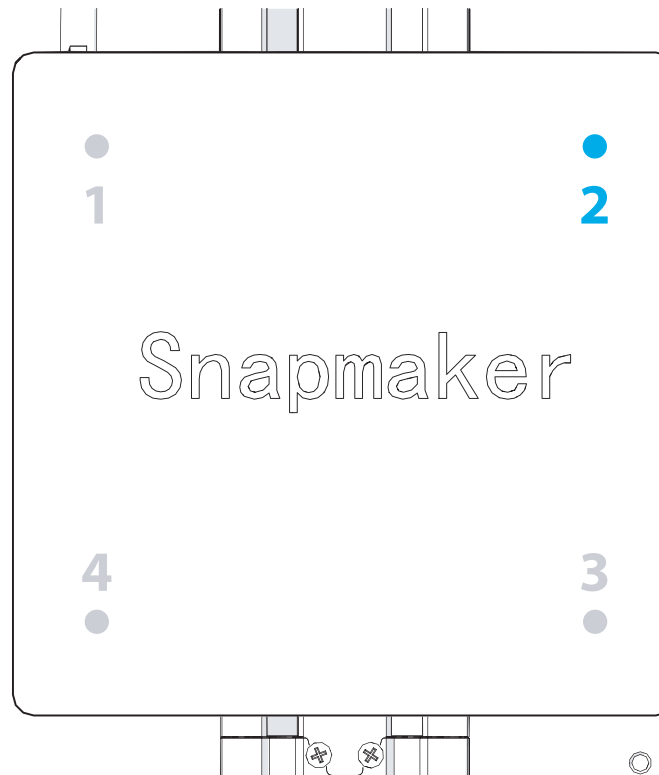
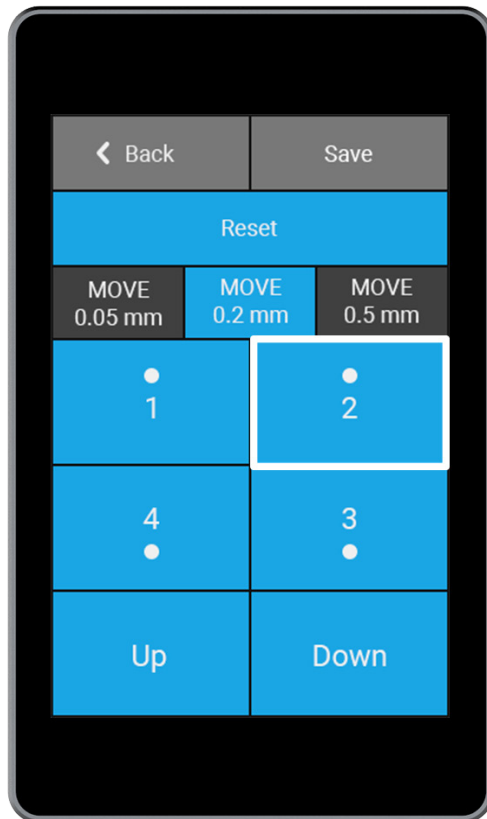

7

### When all the corners are leveled, tap Save.

Wenn alle Ecken nivelliert sind, drücken sie "save". | 当所有的角被调平, 点击 Save (保存)。  
Quand tous les coins sont réglés, appuyez sur Save. | すべてのコーナーが調整できたら、「Save」をタップしてください。  
Cuando todas las esquinas estén niveladas pulse Guardar. | 모든 포인트 수평을 맞춘 후 저장을 클릭합니다.

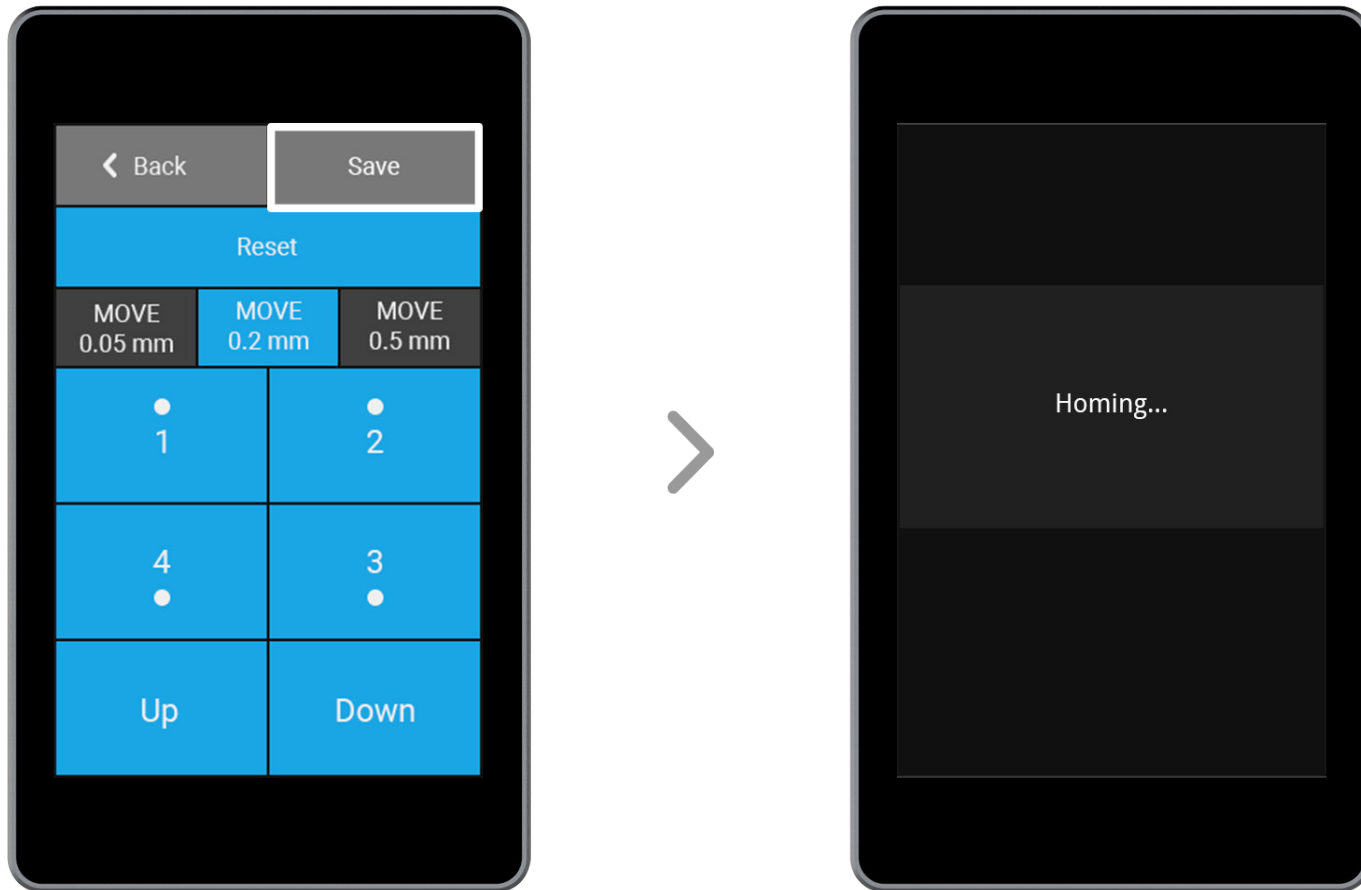



## You can use the Reset button to reset the calibration to factory default settings when needed.

Sie können die Reset-Taste verwenden, um die Kalibrierung bei Bedarf auf die Werkseinstellungen zurückzusetzen.

Utiliser le bouton Reset pour remettre en configuration usine le réglage plateau si besoin.

Puede usar el botón de Reset para establecer la calibración a los valores predeterminados de fabrica cuando sea necesario.

必要时, 可以使用 Reset (复位) 按钮将调平数据重置为出厂默认设置。

リセットボタンを使用し、キャリブレーションを工場出荷時のデフォルト設定にリセットすることができます。

필요에 따라 RESET 버튼을 클릭하여 캘리브레이션을 기본 설정으로 복구합니다.

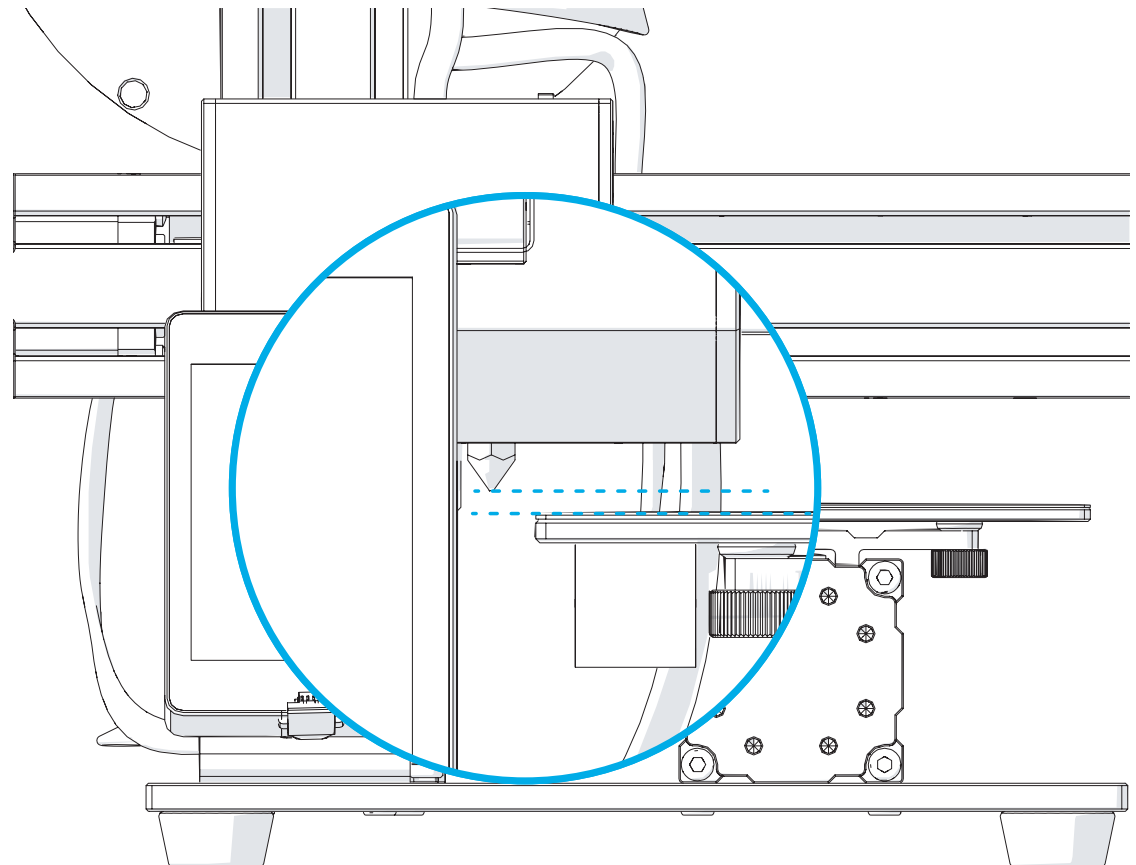
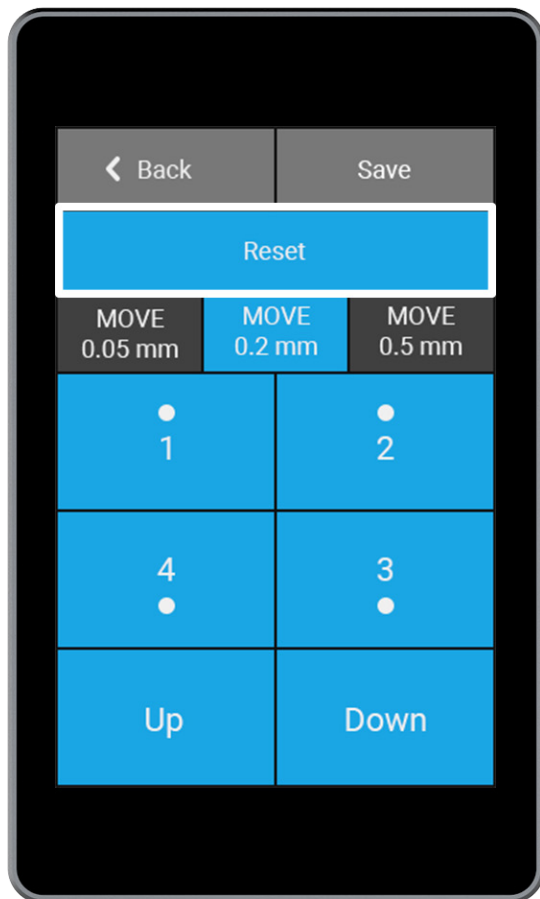

# Load Filament

Filament einführen | Chargement du filament | Cargar filamento

装料 | フィラメントの取付 | 필라멘트 장착하기

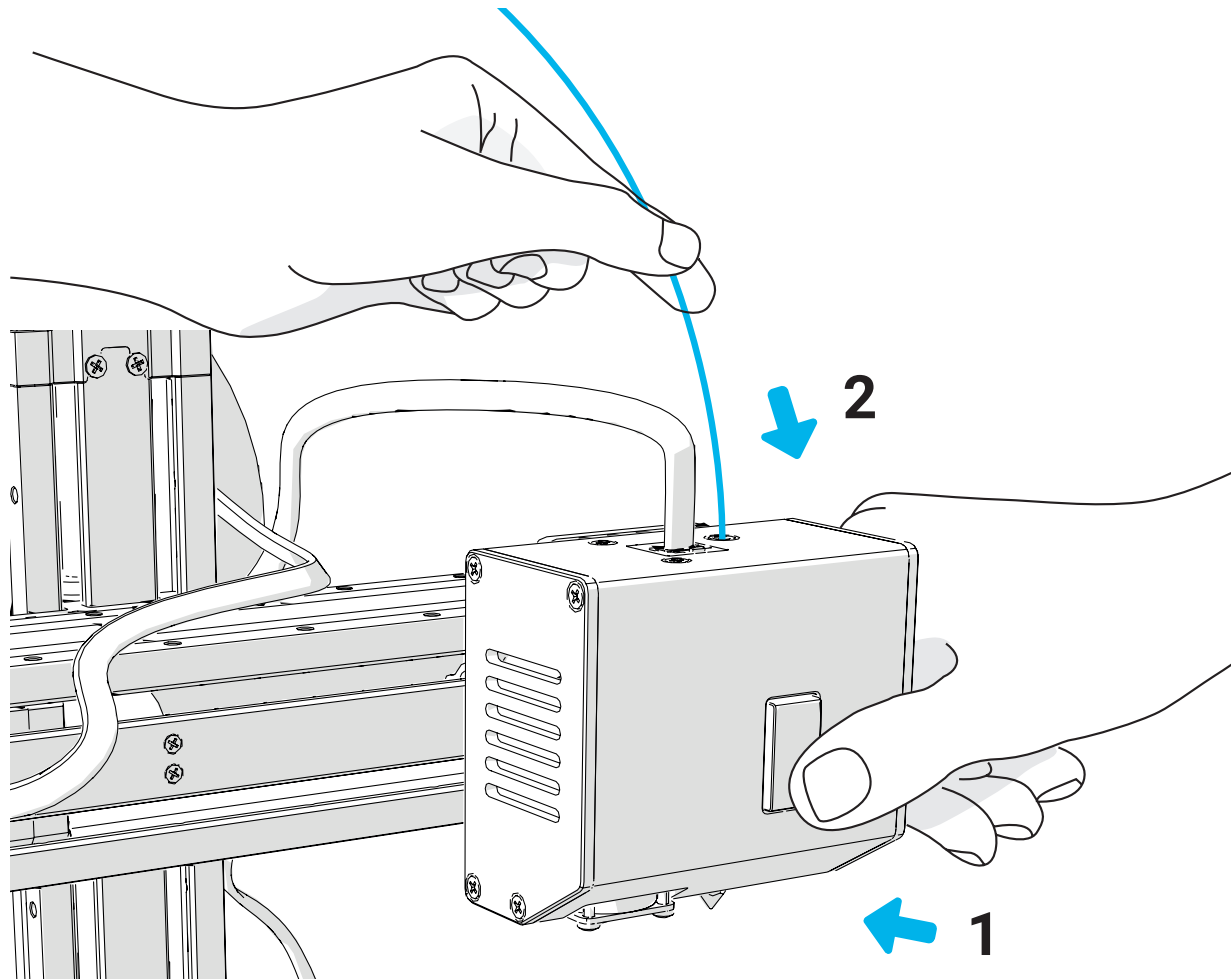

1

# Use Jog Mode to move the 3D Printing Module to the illustrated position.

Verwenden Sie den Jog-Modus, um das 3D-Druckmodul an die dargestellte Position zu bewegen. | 使用 Jog Mode (点动模式) 将 3D 打印模组移动到图示位置。  
Utiliser le bouton Jog pour bouger le module d'impression à la position choisie. | ジョグモードを使用して 3D プリントモジュールを図示の位置に移動させます。  
Use el modo Jog para mover el módulo de impresión 3D a la posición como en la ilustración. | Jog Mode 를 사용하여 3D프린터 모듈을 그림의 위치로 이동합니다.

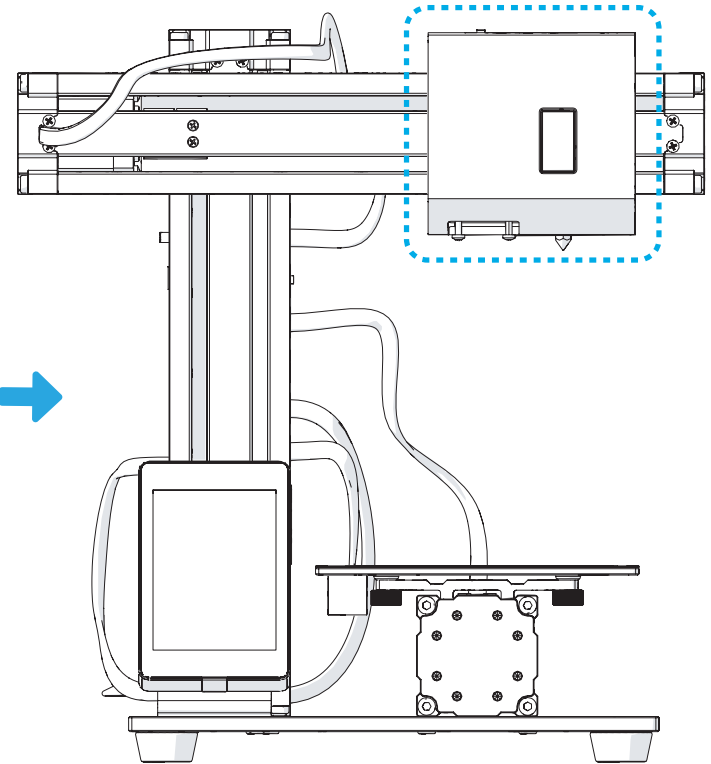
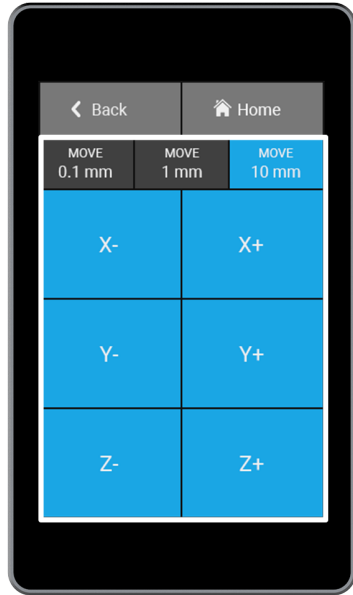
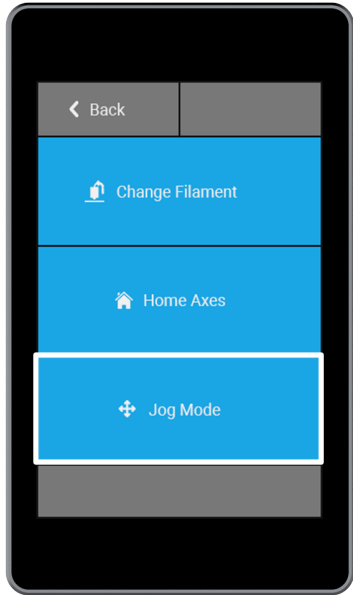
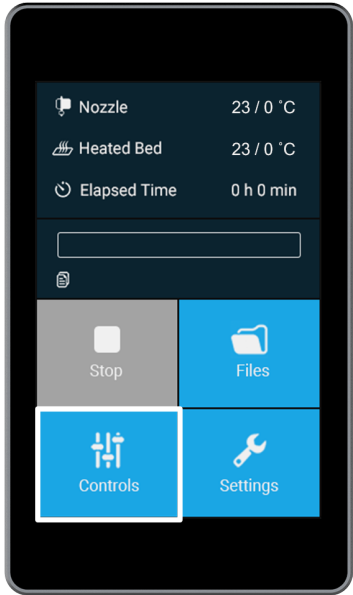

# 2

## Preheat the nozzle.

Heizen Sie die Düse vor. | 预热喷嘴。  
Préchauffer l'extrudeur. | ノズルを予熱します。  
Precaliente la boquilla. | 노즐 예열을 합니다.

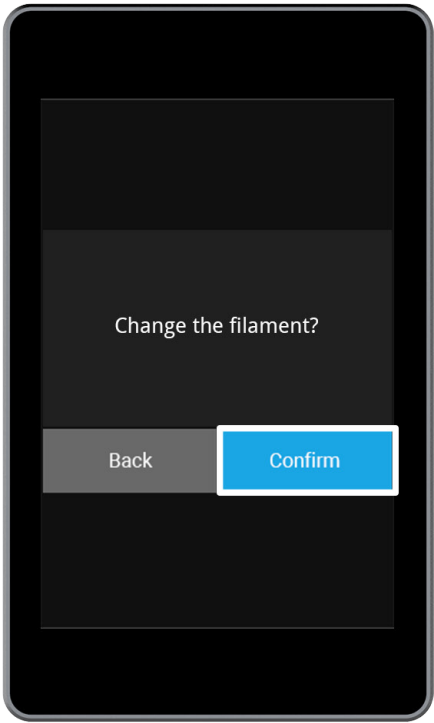
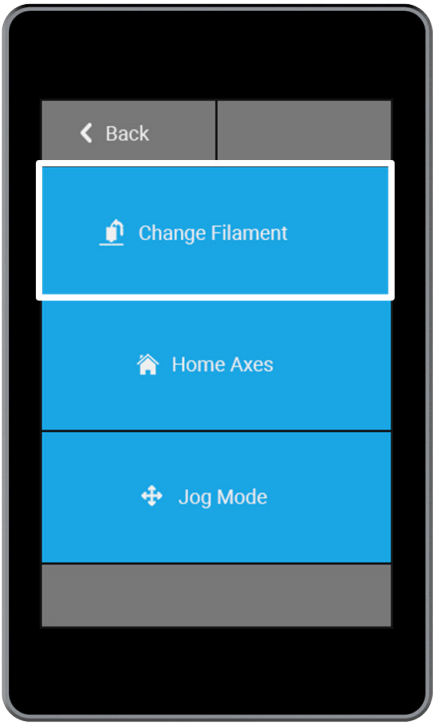
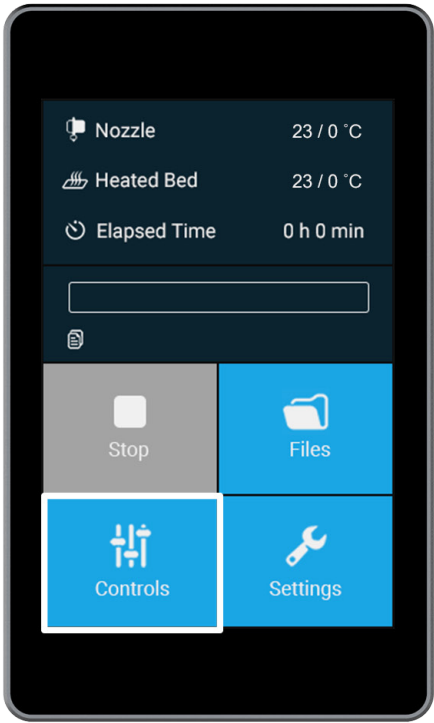

3

### Change the Target Temperature based on the filament you use.

Ändern Sie die Zieltemperatur basierend auf der von Ihnen verwendeten Filamentart. | 根据您使用的耗材改变目标温度。

Modifier la température cible de l'extrudeur suivant le filament utilisé. | ご使用のフィラメントに基づいて目標温度を設定します。

Cambie la temperatura según el filamento que vaya usar. | 소재의 종류에 따라서 온도를 조절합니다.

3/7

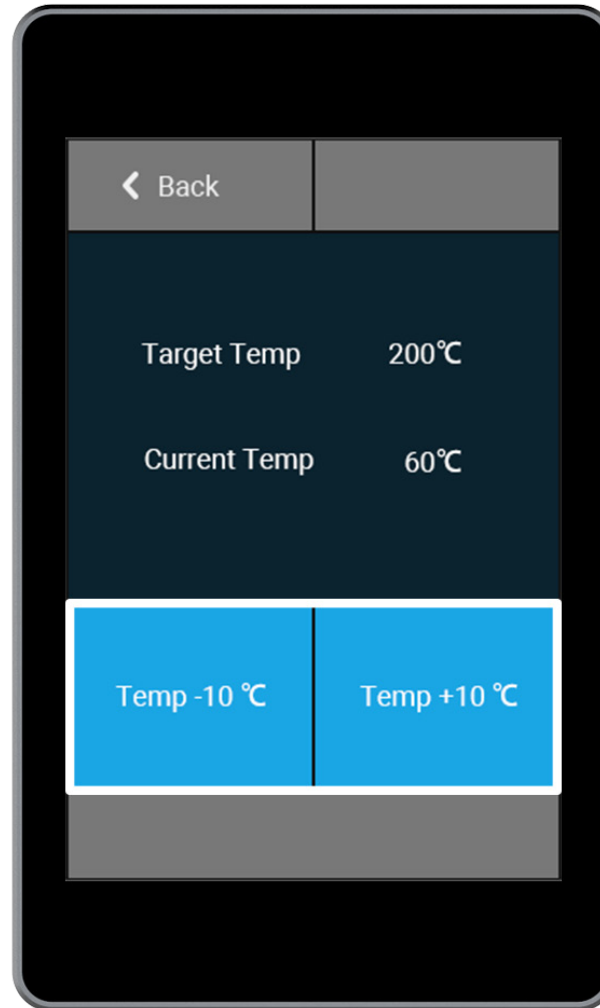

## When you wait for the temperature to rise, hang the filament over the Filament Holder.

Warten Sie bis die Temperatur ansteigt und hängen Sie dann das Filament über den Filamenthalter. | 当您等待温度上升时,把耗材挂在料架上。  
 Pendant que l'extrudeur chauffe, fixer la bobine sur le support. | 温度が上がるのを待っている間にフィラメントをフィラメントホルダーに掛けます。  
 Mientras espera, coloque el filamento en el soporte de filamento. | 온도가 올라갈 때까지 기다리십시오. 필라멘트 홀더 위에 필라멘트를 걸어 놓습니다.

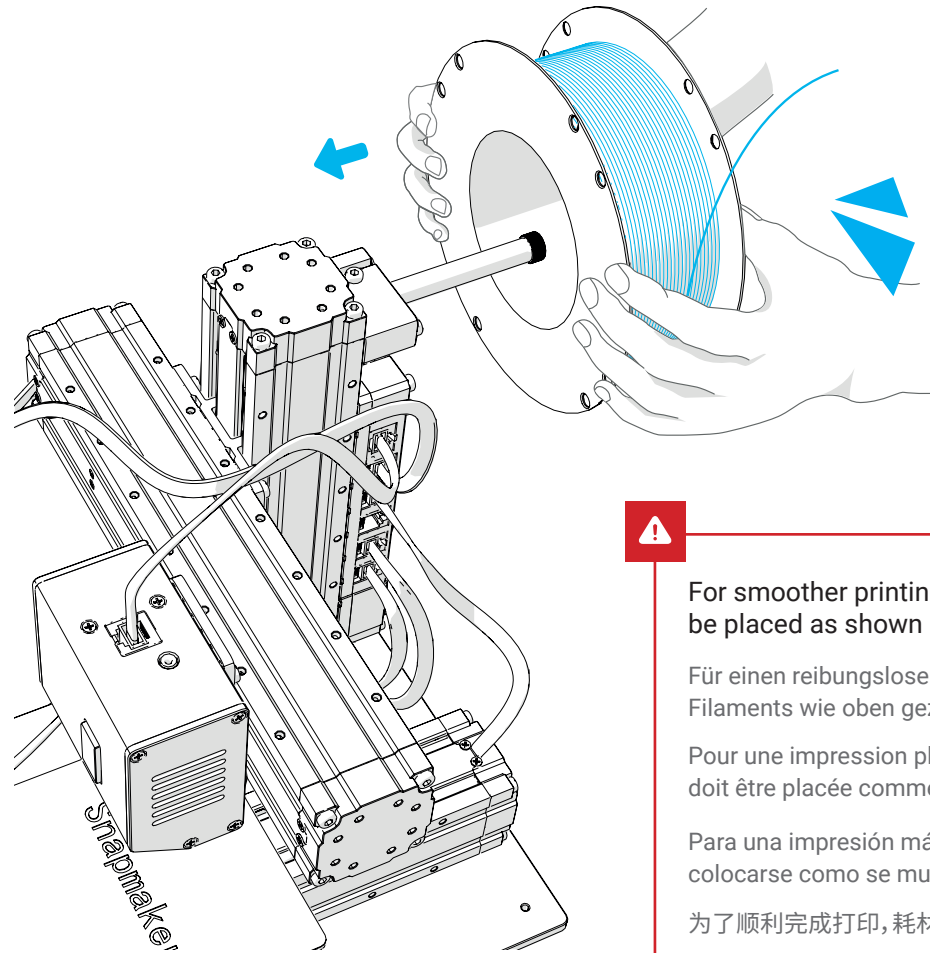
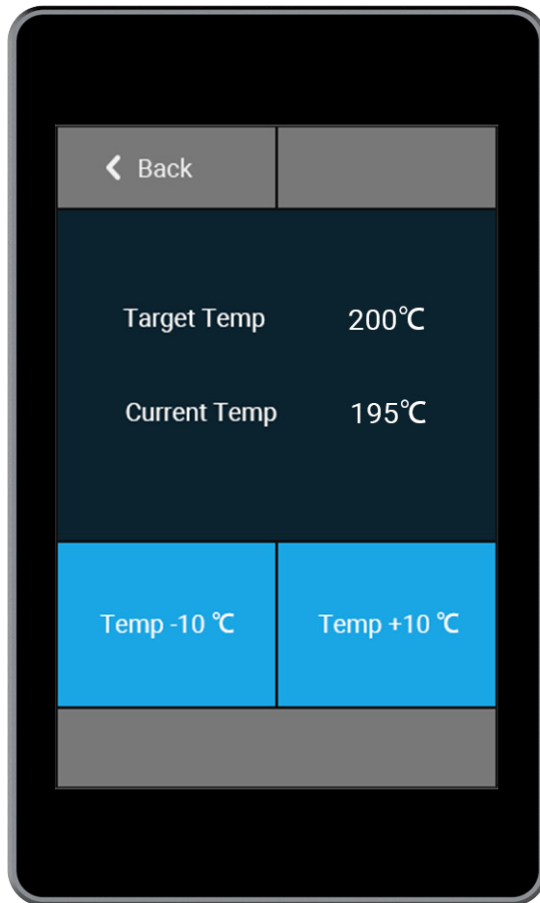

For smoother printing, the end of the filament should be placed as shown above.

Für einen reibungsloseren Druck sollte das Ende des Filaments wie oben gezeigt angespitzt werden.

Pour une impression plus précise, l'extrémité du filament doit être placée comme indiqué ci-dessus.

Para una impresión más suave, el final del filamento debe colocarse como se muestra arriba.

为了顺利完成打印,耗材的末端位置应如图所示。

スムーズにプリントするために、フィラメントの先を図のように配置する必要があります。

부드러운 프린팅을 위해 필라멘트의 끝은 위 그림과 같이 배치해야 합니다.

5

## When the Current Temp reaches the Target Temp, press the button and insert the filament.

Wenn die aktuelle Temperatur die Zieltemperatur erreicht, drücken Sie die Taste und fügen Sie das Filament ein. | 当前温度达到目标温度时, 按下按钮并插入耗材。

l'extrudeur est à température, appuyer sur le bouton et insérer le filament. | 温度が目標温度に達すると、ボタンを押しながらフィラメントを挿入します。

Quando la temperatura actual haya alcanzado la temperatura objetivo, pulse el botón e inserte el filamento. | 설정한 온도에 도달하면 버튼을 눌러 필라멘트를 삽입합니다.

5/7

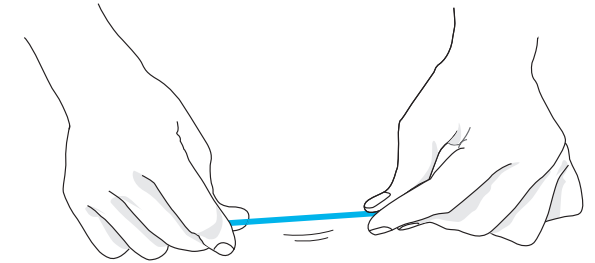
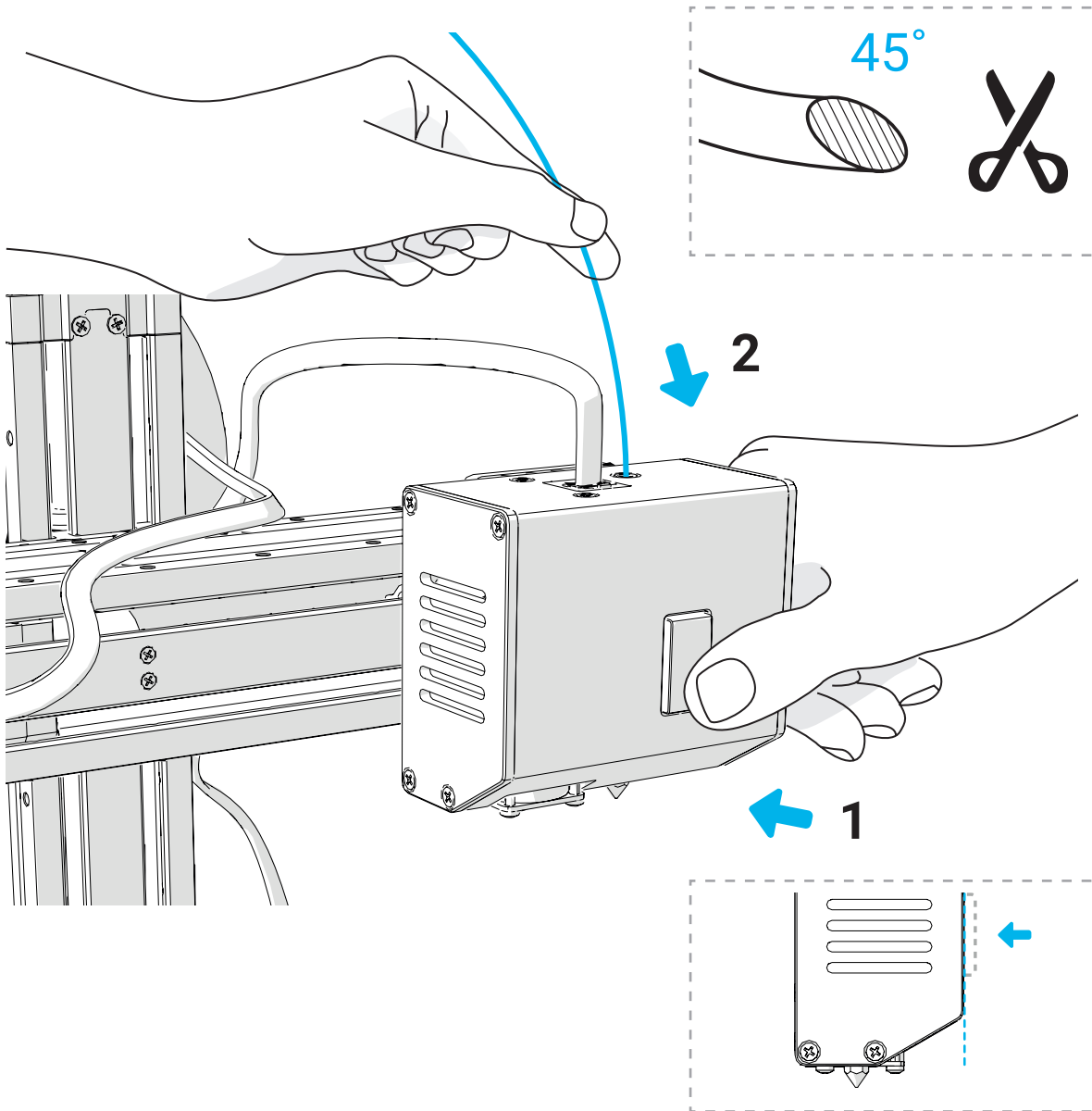

The filament will get stuck in the 3D Printing Module if it is not straight enough.

Das Filament bleibt im 3D-Druckmodul hängen, wenn es nicht gerade eingeführt wird.

Le filament peut se coincer dans la tête s'il est trop courbé. Pensez à le redresser manuellement pour qu'il soit le plus droit possible.

El filamento quedará atascado en el módulo de impresión 3D si no está adecuadamente tensado.

如果耗材末端不够直, 它会被卡在 3D 打印模组中。

フィラメントがまっすぐにならない場合、フィラメントは3D プリントモジュールに詰まってしまうことがあります。

필라멘트가 충분하지 않는 경우 3D 모듈안에 갇힐 수 있습니다.

6

## Keep inserting the filament until you see some filament coming out of the nozzle.

Drücken Sie das Filament so lange ein, bis Sie ein Filament aus der Düse kommen sehen. | 不断插入耗材, 直到看到一些耗材从喷嘴中挤出。

Pousser le filament jusqu'à ce qu'il ressorte par la buse. | フィラメントがノズルから出てくるまでフィラメントを押し続けてください。

Siga insertando el filamento hasta que vea que sale algún filamento por la boquilla. | 필라멘트가 노즐에서 빠져 나올 때까지 필라멘트 삽입을 계속합니다.

6/7

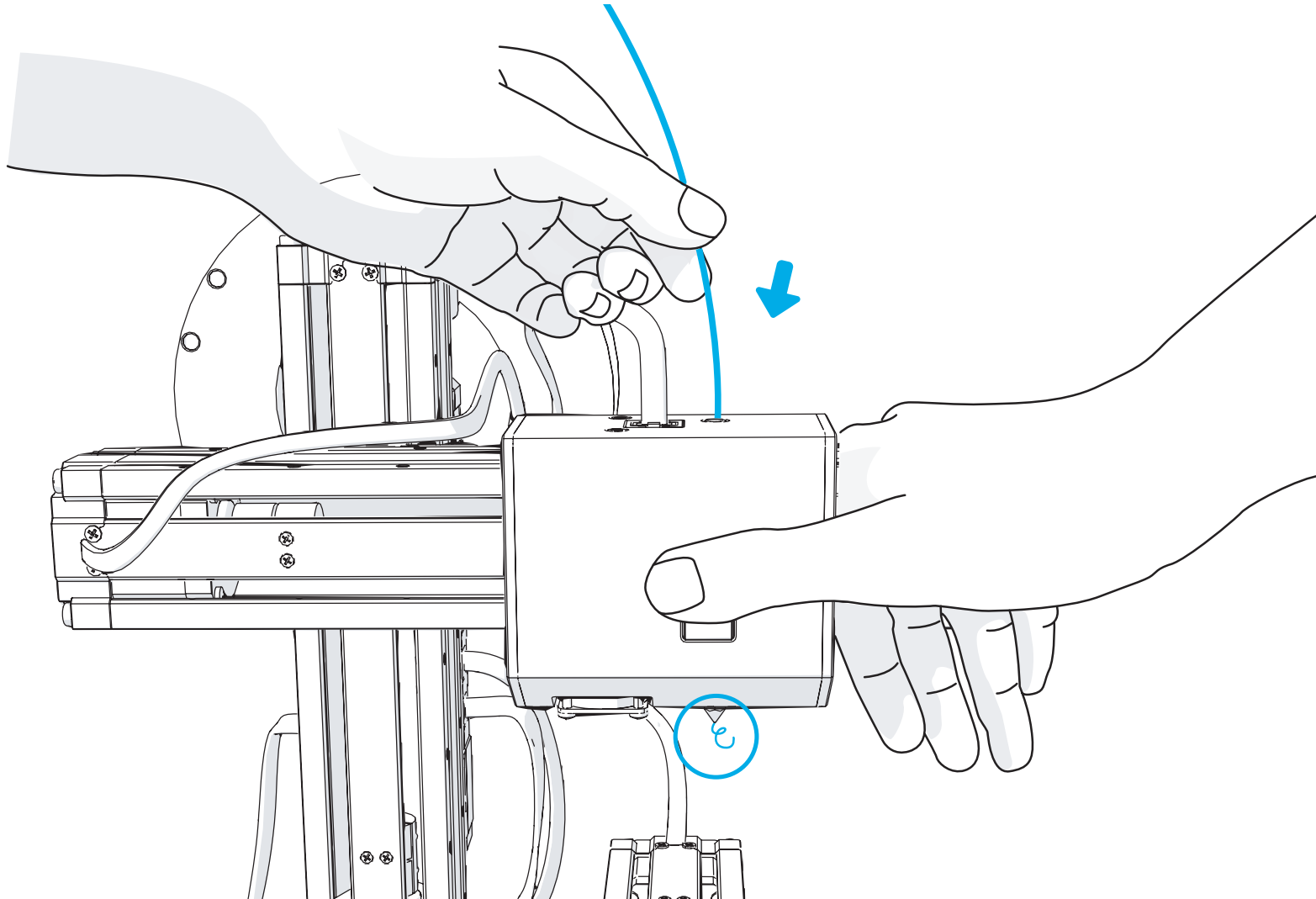



7

## Clean the nozzle and tap Back.

Reinigen Sie die 3D-Druckdüse. | 清理喷嘴上的耗材后点击 Back (返回)。

Enlever le filament qui sort de la buse et appuyer sur Retour. | ノズルをクリーニングし、「Back」をタップしてください。

Limpie la boquilla y pulse Atrás. | 노즐을 청소하고 뒤로 뽁니다.

7/7

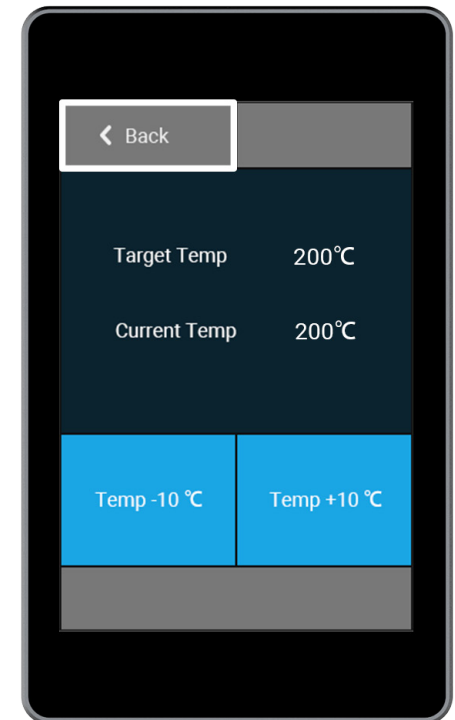
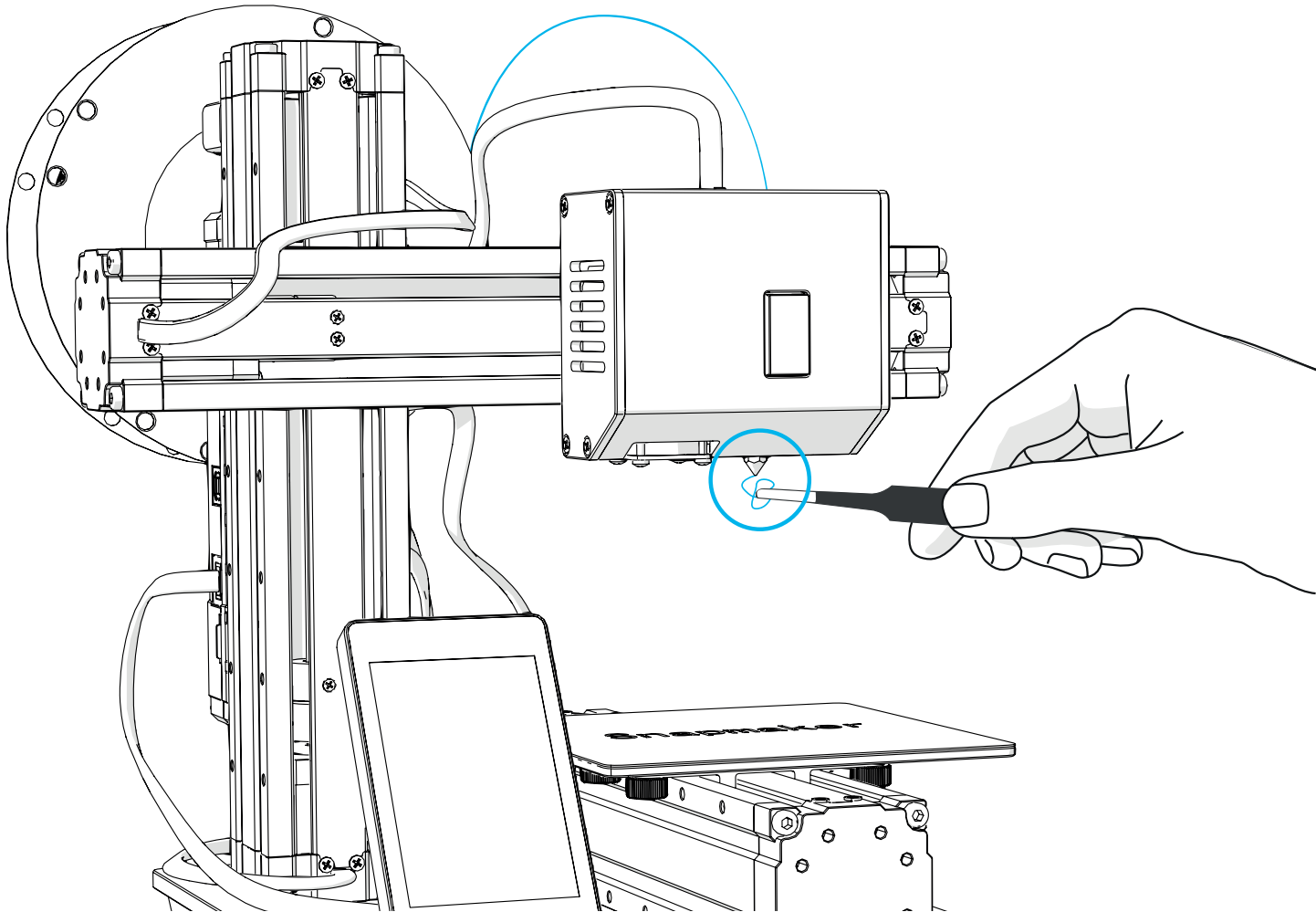

# Start Printing

3D-Druck starten | Débuter l'impression | Comenzar a imprimir | 开始打印 | 造形を始めよう | 프린팅 시작하기

Please refer to the online manual for details: [www.snapmaker.com/support](http://www.snapmaker.com/support)

Details finden Sie im Online-Handbuch | 详情请参阅在线手册

Merci de consulter le manuel en ligne pour de plus amples informations | 詳細はオンラインマニュアルをご覧ください

Por favor, consulte el manual online para más detalles | 자세한 내용은 온라인 설명서를 참조하십시오

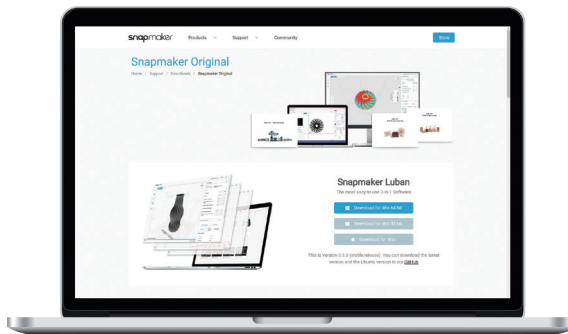

[www.snapmaker.com/support](http://www.snapmaker.com/support)

## Download Snapmaker Luban

Laden Sie die Software Snapmaker Luban herunter

Télécharger Snapmaker Luban

Descargar Snapmaker Luban

下载 Snapmaker Luban 软件

Snapmaker Luban のダウンロード

Snapmaker Luban 다운로드하기

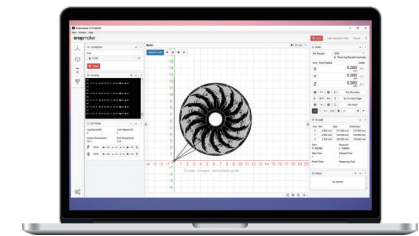
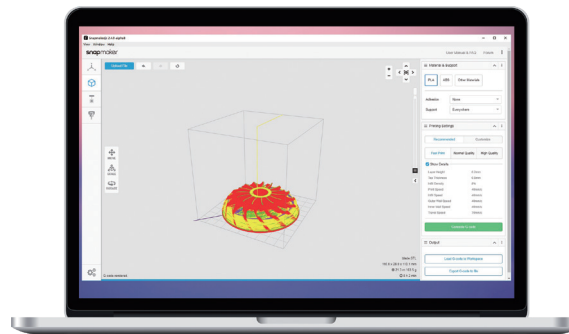

## Choose a Way to Print

Wählen Sie eine Methode für den 3-Druck

Choisir un mode d'impression

Elija una modo de impresión

选择打印方式

印刷方法を選んでください

프린터 방식 선택하기

## Support

Besides this guide, there is also a User Manual available on our website: [www.snapmaker.com/support](http://www.snapmaker.com/support)

Neben dieser Anleitung gibt es auch ein Benutzerhandbuch auf unserer Website | 除了这个指南, 在我们的网站上还有一个详细的用户手册

En plus de ce guide, vous disposez aussi d'un manuel en ligne | このガイド以外に、弊社の公式サイトで詳細ユーザマニュアルもあります

Además de esta guía, también tiene disponible un manual de usuario en nuestra página web | 이 가이드 외에도 웹 사이트에 사용자 설명서가 있습니다

Share anything you want with other Snapmaker users at our forum: [forum.snapmaker.com](http://forum.snapmaker.com)

Teilen Sie ihr Erfahrungen mit anderen Snapmaker-Benutzern in unserem Forum | 在论坛上与其他 Snapmaker 用户自由分享您的作品

Partagez votre expérience avec d'autres utilisateurs Snapmaker sur notre forum | フォーラムで他の Snapmaker ユーザーと情報を共有することができます

Comparta todo lo que desee con otros usuarios de Snapmaker en nuestro foro | 포럼을 이용하여 다른 Snapmaker 사용자들과 정보를 공유하세요

We are here for you whenever you need general information, technical support or have any sales inquiries.

Wir sind für Sie da, wenn Sie allgemeine Informationen, technischen Support oder Angebote für Zubehör benötigen.

Nous sommes là pour vous, pour toutes demandes d'informations, d'assistance technique ou toute demande de renseignements.

Estamos a su disposición siempre que necesite información general, soporte técnico o consultas comerciales.

我们随时为您提供信息, 技术支持或销售查询服务。

製品情報やテクニカルサポートが必要な場合や、販売に関するお問い合わせがございましたら、お気軽にお問い合わせください。

제품에 대한 일반적인 내용이나 기술 지원 또는 구매 관련한 내용은 언제든지 문의 해 주세요.



[info@snapmaker.com](mailto:info@snapmaker.com)



[support@snapmaker.com](mailto:support@snapmaker.com)

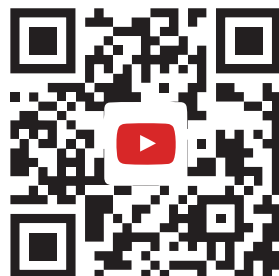

**Thomas Edison once said, “A minor invention every ten days, and a big one every six months or so.” What is your first invention with the Snapmaker?**

To use the laser engraver and CNC carver, please read the corresponding guide.

Part No.: YBCSM00102 V1.0.8